

TN

Unidad de tratamiento aire



- **Máxima flexibilidad de instalación.**
- **Ventiladores plug fan con motor EC inverter.**
- **Grande disponibilité d'accessoires.**
- **Amplio rango de caudales de aire y prevalencia útil.**
- **Versiones disponibles con batería de agua o de expansión directa.**



DESCRIPCIÓN

La serie TN ofrece una alternativa a la central de tratamiento de aire en la gama de caudales de 2300 a 23000 m³/h cuando sólo se requiere un tratamiento de filtración, enfriamiento y/o calentamiento. Están destinadas a las instalaciones civiles, comerciales, industriales u hoteleras para entornos de pequeñas y medianas dimensiones.

Las unidades están preparadas para la instalación horizontal o vertical, para una mayor versatilidad durante el uso.

Todas las unidades se suministran y envían siempre en configuración vertical. El cliente es responsable de cambiar la configuración de vertical a horizontal.

La serie TN se caracteriza por su compactibilidad, bajo ruido y amplia disponibilidad de accesorios.

Las unidades están disponibles con un grupo de ventilación plug fan con motor EC inverter o con un grupo de ventilación centrífugo con motor AC (esta última está disponible tanto en la versión base como en la versión potenciada de alta prevalencia).

CARACTERÍSTICAS

Estructura

La estructura está compuesta por perfiles de aluminio con paneles sándwich de acero galvanizado en el interior y de acero galvanizado prebarnizado RAL 9003 en el exterior con aislamiento de poliuretano (densidad 40 kg/m³) con un espesor de 25 mm.

Tanto los paneles de la unidad base como los paneles de los tanques compensadores están dotados de precortes que permiten hacerlos compatibles con la inserción de accesorios y elegir entre dos posibles posiciones de aspiración.

La fijación de los paneles por medio de un perfil de bloqueo de panel asegura un perfecto sellado entre el panel y el marco y un montaje y desmontaje de los paneles extremadamente fácil. La junta angular de 3 vías está hecha de nylon reforzado con fibras de vidrio.

La cubeta de recogida de condensación, fabricada en acero galvanizado, está equipada con un dispositivo de descarga roscado en ambos lados y es adecuada para la instalación horizontal y vertical de la unidad.

Batería de intercambio térmico de agua

De tubo de cobre y aletas de aluminio bloqueadas mediante expansión mecánica de los tubos, pueden ser de 4 o 6 rangos la principal (caliente o fría) y de 2, 3 ó 4 rangos la secundaria (sólo caliente).

Baterías de intercambio térmico evaporantes

Como alternativa a la batería principal de agua.

Idóneas para el refrigerante R410A, de tubo de cobre y aletas de aluminio bloqueadas mediante expansión mecánica de los tubos, pueden ser de 4 o 6 rangos en la versión derecha o izquierda.

Batería de calentamiento eléctrica

Batería de calentamiento eléctrica con elementos blindados con aletas, equipada con doble termostato de seguridad de rearme automático y manual. Se incluyen contactores de actuación que deben ser controlados a 24Volt AC.

Se puede utilizar tanto para el post-calentamiento de verano como para el calentamiento invernal. La batería está construida con dos pasos asimétricos (1/3, 2/3 de la potencia total) para que pueda ser controlada con un límite máximo de 3 pasos.

Filtro aire

La filtración del aire se confía a filtros sintéticos de 50 mm de espesor, con una eficiencia Coarse del 55% (según la norma ISO 16890) colocados en la aspiración.

Los filtros, alojados en guías en la sección principal de la batería principal, son fácilmente extraíbles para facilitar el mantenimiento y la limpieza; Simplemente hay que retirar el panel en el lado de las conexiones hidráulicas para extraer los filtros sin dificultad.

Con el accesorio FT7MxT, la filtración se realiza a través de filtros compactos con un grado de filtración EPM1 del 55% (según la norma ISO 16890).

GRUPO DE VENTILACIÓN

El configurador permite elegir entre dos tipos de ventiladores diferentes para satisfacer cualquier solicitud de la instalación.

Grupo de ventilación plug fan con motor EC inverter

Ventilador

Los ventiladores son del tipo "plug fan" de paletas invertidas de elevadas prestaciones, con aspiración simple.

Motores

Los motores eléctricos de gran eficiencia, directamente acoplados a los ventiladores, llevan rotor externo del tipo EC con control electrónico integrado. Estos se pueden controlar de forma continua mediante una señal de 0-10V. Grado de protección IP55. Los motores están alimentados con 380-480V ~ 3 50-60 Hz (el

rango se reduce de todas formas a la alimentación prevista por el accesorio baterías eléctricas ByyExT o bien ByyExTZ, si está previsto inmediatamente, o bien si se ha instalado sucesivamente).

Posibilidad, de serie, de control mediante protocolo ModBus.

Grupo de ventilación con transmisión

Ventilador

Los ventiladores son del tipo centrífugo de doble aspiración con palas orientadas hacia adelante para un alto rendimiento.

Motores

ACCESORIOS

PLxT: Plénum constituido por paneles troquelados que pueden abrirse en los 3 lados, puede montarse tanto en aspiración como en ventilación; es compatible con los accesorios GAxT, GMxT, SAxT y TPPLxT. Incluye placas de fijación y pies (para configuraciones horizontales y verticales).

FT7MxT: Filtros compactos ePM1 55% en salida de los ventiladores (según la norma ISO 16890), constituidos por un plénum que puede abrirse en 2 lados, los cuales pueden colocarse en la ventilación de la máquina base; es compatible con los accesorios GMxT, SAxT y TPPxT. Incluye placas de fijación y pies (para configuraciones horizontales y verticales).

B2RxT: Batería de agua caliente de 2 rangos para instalaciones de 4 tubos. Se puede colocar en el interior de la unidad base, después de la batería principal, está realizada con tubo de cobre y aletas de aluminio bloqueadas por la expansión mecánica de los tubos.

B3RxT: Batería de agua caliente de 3 rangos para instalaciones de 4 tubos. Se puede colocar en el interior de la unidad base, después de la batería principal, está realizada con tubo de cobre y aletas de aluminio bloqueadas por la expansión mecánica de los tubos.

BR4xT: Batería de agua caliente de 4 rangos para instalaciones de 4 tubos. Se puede colocar en el interior de la unidad base, después de la batería principal, está realizada con tubo de cobre y aletas de aluminio bloqueadas por la expansión mecánica de los tubos.

SAxT: Compuerta de calibrado de aire con aletas de chapa de acero galvanizado para colocar en la posición de aspiración. Paso aletas 50 mm; perno de regulación de acero galvanizado: puede instalarse en la unidad base o en los tanques compensadores.

GMxT: Rejilla de ventilación con doble fila de aletas orientables para la entrada del aire en el local a tratar. Se puede instalar en los tanques compensadores.

GAxT: Rejilla de aspiración de aletas fijas inclinadas en 45°. Se puede instalar directamente en la unidad base o en los tanques compensadores de accesorios.

TPV5xT: Techo de protección para instalación vertical con ventilación superior. Constituido por chapa prepintada, fijado lateralmente en la unidad. Para instalar en la unidad base. El accesorio TPV5xT no es compatible con las unidades que llevan ventiladores plug fan EC.

TPVfxT: Techo de protección para instalación Vertical con ventilación frontal. Constituido por chapa prepintada diamantada, fijado lateralmente en la unidad. Para instalar en: PLxT, FT7MxT y unidad base vertical con ventilación frontal.

TPLxT: Techo protector para la instalación horizontal con ventilación frontal. Compuesto por chapa prebarnizada diamantada, fijado lateralmente a la unidad. A instalar en la unidad base.

Los motores eléctricos instalados, de una sola velocidad (4 polos), son de tipo asíncrono trifásico, con construcción cerrada y ventilación externa, rotor de jaula, configuración B3 de eje horizontal, de conformidad con las normas IEC, CEI, UNEL. Grado de protección IP55. Se alimentan a 400V-3ph-50Hz (estándar) o bien 460V-3ph-60Hz (unidad con alimentación "Z").

Transmisión

Las poleas, suministradas con dispositivo de sujeción cónico tipo Taperlock, están equilibradas estática y dinámicamente y tienen un diámetro variable para una mejor calibración del ventilador respecto al sistema. Las correas de transmisión pueden ser del tipo SPA o SPB.

TPPLxT: Techo protector tanque compensador para la instalación horizontal con ventilación frontal. Compuesto por chapa prebarnizada y diamantada, fijada lateralmente a la unidad (para ser instalada en el FT7MxT en los tamaños del 3 al 8).

TPFTLxT: Techo protector filtro tipo bolsillos para la instalación en línea con ventilación frontal. Compuesto por chapa prebarnizada y diamantada, fijada lateralmente a la unidad (para ser instalada en FT7MxT en los tamaños 1 y 2).

P50MBT: Pies de apoyo angulares para la versión horizontal y vertical. Fabricados en chapa galvanizada, se pueden fijar directamente a la unidad con los tornillos suministrados. El accesorio se compone de 4 pies de esquina y 2 pies laterales.

P50ACT: Pies de apoyo laterales para la versión horizontal. Fabricados en chapa galvanizada, se suministran con las unidades accesorias junto con los tornillos de fijación.

ByyExT: La batería eléctrica 400V~3 50Hz se puede colocar dentro de la unidad base, aguas abajo de la batería principal, y está compuesta por un bastidor de chapa galvanizada, elementos calefactores blindados y con aletas, contactores de control (24V AC) y dos termostatos, uno con rearme automático y otro con rearme manual. La potencia eléctrica de calefacción (yy en kW) se divide en 2 series de resistencias 1/3+2/3 que pueden ser controladas hasta un número máximo de 3 pasos. ATENCIÓN: Para evitar el sobrecalentamiento, es necesario asegurarse de que cuando se enciende la batería, el ventilador esté funcionando al caudal esperado y que se gestione un tiempo mínimo de post-ventilación cuando se apaga la batería.

BYYExTZ: La batería eléctrica 460V~3 60Hz se puede colocar dentro de la unidad base, aguas abajo de la batería principal, y está compuesta por un bastidor de chapa galvanizada, elementos calefactores blindados y con aletas, contactores de control (24V AC) y dos termostatos, uno con rearme automático y otro con rearme manual. La potencia eléctrica de calefacción (yy en kW) se divide en 2 series de resistencias 1/3+2/3 que pueden ser controladas hasta un número máximo de 3 pasos. ATENCIÓN: Para evitar el sobrecalentamiento, es necesario asegurarse de que cuando se enciende la batería, el ventilador esté funcionando al caudal esperado y que se gestione un tiempo mínimo de post-ventilación cuando se apaga la batería.

CPxT: Módulo de regulación controlado por sensor para el caudal volumétrico (accesorio solo para versiones TNxxE).

CPxTP: Módulo de regulación controlado por sensor para la presión diferencial (accesorio solo para versiones TNxxE).

CPxTV: Regulador de velocidad (accesorio solo para versiones TNxxE).

COMPATIBILIDAD ACCESORIOS

Plenum

1	2	3	4	5	6	7	8
PL1T (1)	PL2T (1)	PL3T (1)	PL4T (1)	PL5T (1)	PL6T (1)	PL7T (1)	PL8T (1)

(1) Para configuraciones horizontales y verticales.

Filtros compactos ePM1 55% en salida de los ventiladores

1	2	3	4	5	6	7	8
FT7M1T (1)	FT7M2T (1)	FT7M3T (1)	FT7M4T (1)	FT7M5T (1)	FT7M6T (1)	FT7M7T (1)	FT7M8T (1)

(1) Para configuraciones horizontales y verticales.

Batería de agua caliente de 2 rangos para instalaciones de 4 tubos.

1	2	3	4	5	6	7	8
B2R1T	B2R2T	B2R3T	B2R4T	B2R5T	B2R6T	B2R7T	B2R8T

Batería de agua caliente de 3 rangos para instalaciones de 4 tubos.

1	2	3	4	5	6	7	8
B3R1T	B3R2T	B3R3T	B3R4T	B3R5T	B3R6T	B3R7T	B3R8T

Batería de agua caliente de 4 rangos para instalaciones de 4 tubos.

1	2	3	4	5	6	7	8
B4R1T	B4R2T	B4R3T	B4R4T	B4R5T	B4R6T	B4R7T	B4R8T

Compuerta en aspiración

1	2	3	4	5	6	7	8
SA1T	SA2T	SA3T	SA4T	SA5T	SA6T	SA7T	SA8T

Rejilla de envío con aletas orientables

1	2	3	4	5	6	7	8
GM1T	GM2T	GM3T	GM4T	GM5T	GM6T	GM7T	GM8T

Rejilla de aspiración

1	2	3	4	5	6	7	8
GA1T	GA2T	GA3T	GA4T	GA5T	GA6T	GA7T	GA8T

Techo protector para la instalación vertical con ventilación superior.

1	2	3	4	5	6	7	8
TPVS1T (1)	TPVS2T (1)	TPVS3T (1)	TPVS4T (1)	TPVS5T (1)	TPVS6T (1)	TPVS7T (1)	TPVS8T (1)

(1) El accesorio TPVSxT no es compatible con las unidades que llevan ventiladores plug fan EC.

Techo protector tanque compensador para la instalación vertical con ventilación frontal

1	2	3	4	5	6	7	8
TPVF1T	TPVF2T	TPVF3T	TPVF4T	TPVF5T	TPVF6T	TPVF7T	TPVF8T

Techo protector para la instalación horizontal con ventilación frontal

1	2	3	4	5	6	7	8
TPL1T	TPL2T	TPL3T	TPL4T	TPL5T	TPL6T	TPL7T	TPL8T

Techo protector tanque compensador para la instalación horizontal con ventilación frontal

1	2	3	4	5	6	7	8
TPPL1T (1)	TPPL2T (1)	TPPL3T (1)	TPPL4T (1)	TPPL5T (1)	TPPL6T (1)	TPPL7T (1)	TPPL8T (1)

(1) A instalar en PLxT y FT7MxT del tamaño 3 al 8.

Techo protector filtro tipo bolsillos para la instalación en línea con ventilación frontal.

1	2	3	4	5	6	7	8
TPFTL1T (1)	TPFTL2T (1)	-	-	-	-	-	-

(1) Para ser instalada en FT7MxT en los tamaños 1 y 2.
El accesorio no puede ser instalado en las configuraciones indicadas con -

Pies de apoyo de esquina

1	2	3	4	5	6	7	8
P50MBT	P50MBT	P50MBT	P50MBT	P50MBT	P50MBT	P50MBT	P50MBT

Pies de apoyo laterales

1	2	3	4	5	6	7	8
P50ACT	P50ACT	P50ACT	P50ACT	P50ACT	P50ACT	P50ACT	P50ACT

Batería eléctrica 400V~3 50Hz

1	2	3	4	5	6	7	8
B07E1T	B10E2T	B14E3T	B18E4T	B25E5T	B30E6T	B40E7T	B50E8T

Batería eléctrica 460V~3 60Hz

1	2	3	4	5	6	7	8
B07E1TZ	B10E2TZ	B14E3TZ	B18E4TZ	B25E5TZ	B30E6TZ	B40E7TZ	B50E8TZ

Módulo de regulación controlado por sensor para el caudal volumétrico

1	2	3	4	5	6	7	8
CP1T (1)	CP1T (1)	CP2T (1)	CP2T (1)	CP2T (1)	CP2T (1)	CP2T (1)	CP2T (1)

(1) Accesorio solo para versiones TNxxE.

Módulo de regulación controlado por sensor para presión diferencial

1	2	3	4	5	6	7	8
CP1TP (1)	CP1TP (1)	CP1TP (1)	CP1TP (1)	CP1TP (1)	CP1TP (1)	CP1TP (1)	CP1TP (1)

(1) Accesorio solo para versiones TNxxE.

Regulador de velocidad

1	2	3	4	5	6	7	8
CP1TV (1)	CP1TV (1)	CP1TV (1)	CP1TV (1)	CP1TV (1)	CP1TV (1)	CP1TV (1)	CP1TV (1)

(1) Accesorio solo para versiones TNxxE.

CONFIGURADOR

Campo	Descripción
1,2	TN
3	Tamaño 1, 2, 3, 4, 5, 6, 7, 8
4	Versión
4	Batería de agua de 4 rangos (lado conexiones izquierdo, el lado conexiones puede ser modificado in situ)
6	Batería de agua de 6 rangos (lado conexiones izquierdo, el lado conexiones puede ser modificado in situ)
A	Batería de expansión directa R410A, 4 rangos (lado conexiones derecho, el lado conexiones no puede ser modificado in situ) (1)
B	Batería de expansión directa R410A, 4 rangos (lado conexiones izquierdo, el lado conexiones no puede ser modificado in situ) (2)
C	Batería de expansión directa R410A, 6 rangos (lado conexiones derecho, el lado conexiones no puede ser modificado in situ) (1)
D	Batería de expansión directa R410A, 6 rangos (lado conexiones izquierdo, el lado conexiones no puede ser modificado in situ) (2)
5	Ventiladores (3)
B	Centrífugo con motor AC (baja prevalencia)
E	Plug-fan con motor EC
P	Centrífugo con motor AC (alta prevalencia)
6	Alimentación (4)
°	400V ~ 3 50Hz
Z	460V ~ 3 60Hz

(1) La configuración vertical prevé el lado de conexión de la batería opuesto al lado de inspección del motor. En la transformación en horizontal, el lado conexiones de la batería puede estar en el mismo lado que el lado de la inspección del motor o en el lado opuesto, dependiendo del tipo de conversión realizada.

(2) La configuración vertical prevé el lado conexiones de la batería en el mismo lado de inspección del motor. En la transformación en horizontal, el lado conexiones de la batería puede estar en el mismo lado que el lado de la inspección del motor o en el lado opuesto, dependiendo del tipo de conversión realizada.

* VERSIÓN: la definición de "lado conexiones derecho" o "lado conexiones izquierdo" se refiere a la posición de las conexiones de la batería con respecto a la dirección del flujo de aire (convención: flujo de aire procedente de detrás de un hipotético operador introducido en el flujo).

** Todas las unidades se suministran y envían siempre en configuración vertical. El cliente es responsable de cambiar la configuración de vertical a horizontal.

inspección del motor o en el lado opuesto, dependiendo del tipo de conversión realizada.

(3) La unidad se suministra siempre con la salida del ventilador hacia arriba. La dirección del flujo de salida se puede cambiar in situ.

(4) Campo a especificar sólo en los casos del grupo de ventilación "B" o "P". En el caso del grupo de ventilación "E" el rango de alimentación es 380-480V ~ 3 50-60 Hz.

(4) Campo a especificar sólo en los casos del grupo de ventilación "B" o "P". En el caso del grupo de ventilación "E" el rango de alimentación es 380-480V ~ 3 50-60 Hz.

DATOS DE LAS PRESTACIONES

TN 1÷8 - con batería de agua de 4 rangos

Tamaño		1	2	3	4	5	6	7	8
Rendimientos en enfriamiento 7 °C / 12 °C (1)									
Potencia frigorífica	kW	15,6	21,3	29,1	38,1	44,8	56,7	74,7	96,4
Potencia frigorífica sensible	kW	10,7	14,7	20,1	26,2	33,3	41,7	55,1	70,9
Rendimientos en calefacción 70 °C / 60 °C (2)									
Potencia térmica	kW	40,0	54,5	74,9	97,6	131,1	162,9	216,1	277,3
Rendimiento en calentamiento con batería adicional para el sistema de 4 tubos									
Potencia térmica con batería de agua de 2 rangos	kW	25,2	34,0	46,8	61,5	84,4	103,8	138,0	178,5
Potencia térmica con batería de agua de 3 rangos	kW	33,5	45,6	62,7	82,0	110,8	137,3	182,5	234,4
Potencia térmica con batería de agua de 4 rangos	kW	40,0	54,5	74,9	97,6	131,1	162,9	216,1	277,3
Prestaciones en calentamiento 45 °C / 40 °C (3)									
Potencia térmica	kW	23,4	31,9	43,7	57,0	76,3	94,8	125,8	161,4
Rendimiento en calentamiento con batería adicional para el sistema de 4 tubos									
Potencia térmica con batería de agua de 2 rangos	kW	14,7	19,8	27,3	36,0	49,0	60,3	80,1	103,8
Potencia térmica con batería de agua de 3 rangos	kW	19,6	26,6	36,6	47,9	64,4	79,8	106,1	136,3
Potencia térmica con batería de agua de 4 rangos	kW	23,4	31,9	43,7	57,0	76,3	94,8	125,8	161,4

(1) Aire ambiente 27 °C b.s./19 °C b.h.; Agua (in/out) 7 °C/12 °C;

(2) Aire ambiente 10 °C b.s.; Agua (in/out) 70 °C/60 °C;

(3) Aire ambiente 10 °C b.s.; Agua (in/out) 45 °C/40 °C;

TN 1÷8 - con batería de expansión directa 4 rangos

Tamaño		1	2	3	4	5	6	7	8
Potencia de enfriamiento del aire de entrada 27 °C / 50 % H.R. (1)									
Potencia frigorífica	kW	12,6	17,1	23,5	30,2	38,5	47,7	63,7	81,5
Potencia frigorífica sensible	kW	9,9	13,5	18,5	24,1	30,4	38,0	50,7	65,2

(1) Temperatura dell'aria in entrata 27°C b.s. 50% U.R.; Refrigerante R410A, t.at. EVAP. 10°C, fino a 8 K, trasformazione inferiore a 0 K, vapore-vapore liquido da 0 a 1; consultare il software di selezione.

TN 1÷8 - con batería de agua de 6 rangos

Tamaño		1	2	3	4	5	6	7	8
Rendimientos en enfriamiento 7 °C / 12 °C (1)									
Potencia frigorífica	kW	20,0	27,4	37,7	49,2	58,3	74,5	98,9	127,8
Potencia frigorífica sensible	kW	13,4	18,3	25,2	32,8	41,1	51,8	68,8	88,5
Rendimientos en calefacción 70 °C / 60 °C (2)									
Potencia térmica	kW	48,7	66,6	91,5	119,2	157,5	196,8	260,4	334,1
Rendimiento en calentamiento con batería adicional para el sistema de 4 tubos									
Potencia térmica con batería de agua de 2 rangos	kW	25,2	34,0	46,8	61,5	84,4	103,8	138,0	178,5
Potencia térmica con batería de agua de 3 rangos	kW	33,5	45,6	62,7	82,0	110,8	137,3	182,5	234,4
Potencia térmica con batería de agua de 4 rangos	kW	40,0	54,5	74,9	97,6	131,1	162,9	216,1	277,3
Prestaciones en calentamiento 45 °C / 40 °C (3)									
Potencia térmica	kW	28,5	38,9	53,5	69,6	91,7	114,3	151,7	194,6
Rendimiento en calentamiento con batería adicional para el sistema de 4 tubos									
Potencia térmica con batería de agua de 2 rangos	kW	14,7	19,8	27,3	36,0	49,0	60,3	80,1	103,8
Potencia térmica con batería de agua de 3 rangos	kW	19,6	26,6	36,6	47,9	64,4	79,8	106,1	136,3
Potencia térmica con batería de agua de 4 rangos	kW	23,4	31,9	43,7	57,0	76,3	94,8	125,8	161,4

(1) Aire ambiente 27 °C b.s./19 °C b.h.; Agua (in/out) 7 °C/12 °C;

(2) Aire ambiente 10 °C b.s.; Agua (in/out) 70 °C/60 °C;

(3) Aire ambiente 10 °C b.s.; Agua (in/out) 45 °C/40 °C;

DATOS TÉCNICOS GENERALES

Ventiladores

Tamaño			1	2	3	4	5	6	7	8
Ventiladores: B										
Ventilador										
número	4,6,A,B,C,D	nº	1	1	1	1	1	1	1	1
Número de polos	4,6,A,B,C,D	nº	4	4	4	4	4	4	4	4
Caudal de aire máximo con batería de enfriamiento	4,6,A,B,C,D	m³/h	3000	4100	5650	7350	9400	11700	15500	20000
Caudal de aire máximo con batería de calentamiento	4,6,A,B,C,D	m³/h	3500	4700	6400	8000	9750	13400	17800	20000
Presión estática útil - máxima	4,6,A,B,C,D	Pa	425	455	452	440	383	425	436	400
Potencia absorbida total ventilador	4,6,A,B,C,D	kW	0,8	1,1	1,5	2,2	2,2	4,0	4,0	5,5
Versión sin resistencia										
Corriente nominal absorbida	4,6,A,B,C,D	A	1,8	2,4	3,2	4,7	4,7	8,2	8,2	11,1
Corriente de arranque	4,6,A,B,C,D	A	5,3	6,2	6,8	6,4	6,4	7,0	7,0	5,9
Versión con resistencia eléctrica										
Corriente nominal absorbida	4,6,A,B,C,D	A	11,9	16,9	15,0	23,4	30,7	40,8	51,6	83,4
Corriente de arranque	4,6,A,B,C,D	A	11,9	16,9	23,4	30,7	40,8	51,6	66,0	83,4
Ventilador										
Alimentación	4,6,A,B,C,D		400~3 50Hz	400~3 50Hz	400~3 50Hz	400~3 50Hz	400~3 50Hz	400~3 50Hz	400~3 50Hz	400~3 50Hz

Tamaño			1	2	3	4	5	6	7	8
Ventiladores: E										
Ventilador										
número	4,6,A,B,C,D	nº	1	1	1	1	1	1	2	2
Número de polos	4,6,A,B,C,D	nº	-	-	-	-	-	-	-	-
Caudal de aire máximo con batería de enfriamiento	4,6,A,B,C,D	m³/h	3000	4100	5650	7350	9400	11700	15500	20000
Caudal de aire máximo con batería de calentamiento	4,6,A,B,C,D	m³/h	3500	4700	6400	8400	10500	13400	17800	23000
Presión estática útil - máxima	4,6,A,B,C,D	Pa	700	660	700	700	660	640	700	580
Potencia absorbida total ventilador	4,6,A,B,C,D	kW	1,5	1,5	2,5	3,4	3,4	3,4	3,4	3,4
Versión sin resistencia										
Corriente nominal absorbida	4,6,A,B,C,D	A	2,4	2,4	4,0	5,4	5,4	5,4	2x5,4	2x5,4
Corriente de arranque	4,6,A,B,C,D	A	-	-	-	-	-	-	-	-
Versión con resistencia eléctrica										
Corriente nominal absorbida	4,6,A,B,C,D	A	12,5	16,9	24,2	31,4	41,5	48,8	68,6	83,1
Corriente de arranque	4,6,A,B,C,D	A	-	-	-	-	-	-	-	-
Ventilador										
Alimentación	4,6,A,B,C,D		400~3 50Hz	400~3 50Hz	400~3 50Hz	400~3 50Hz	400~3 50Hz	400~3 50Hz	400~3 50Hz	400~3 50Hz

Tamaño			1	2	3	4	5	6	7	8
Ventiladores: P										
Ventilador										
número	4,6,A,B,C,D	nº	1	1	1	1	1	1	1	1
Número de polos	4,6,A,B,C,D	nº	4	4	4	4	4	4	4	4
Caudal de aire máximo con batería de enfriamiento	4,6,A,B,C,D	m³/h	3000	4100	5650	7350	9400	11700	15500	20000
Caudal de aire máximo con batería de calentamiento	4,6,A,B,C,D	m³/h	3500	4700	6400	8400	10500	13400	17800	23000
Presión estática útil - máxima	4,6,A,B,C,D	Pa	600	627	674	672	567	670	625	610
Potencia absorbida total ventilador	4,6,A,B,C,D	kW	1,1	1,5	2,2	3,0	3,0	5,5	5,5	7,5
Versión sin resistencia										
Corriente nominal absorbida	4,6,A,B,C,D	A	2,4	3,2	4,7	6,3	6,3	11,1	11,1	14,9
Corriente de arranque	4,6,A,B,C,D	A	6,2	6,8	6,4	7,7	7,7	5,9	5,9	5,6
Versión con resistencia eléctrica										
Corriente nominal absorbida	4,6,A,B,C,D	A	12,5	17,7	24,9	32,3	42,4	54,5	68,9	87,2
Corriente de arranque	4,6,A,B,C,D	A	12,5	17,7	24,9	32,3	42,4	54,5	68,9	87,2
Ventilador										
Alimentación	4,6,A,B,C,D		400~3 50Hz	400~3 50Hz	400~3 50Hz	400~3 50Hz	400~3 50Hz	400~3 50Hz	400~3 50Hz	400~3 50Hz

Es la presión estática máxima que puede proporcionar el ventilador; El equivalente a la caída de presión interna + la presión estática útil.

Tamaño			1	2	3	4	5	6	7	8
Intercambiador de calor de paquete con aletas										
H		mm	475	475	550	550	720	720	960	960

DIMENSIONES

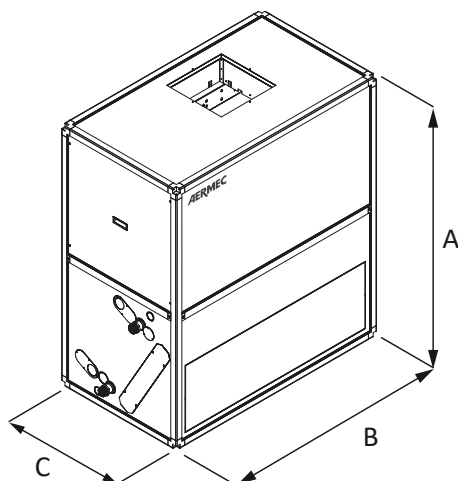

Tamaño			1	2	3	4	5	6	7	8
Dimensiones y pesos										
A	4,6,A,B,C,D	mm	1334	1334	1497	1497	1822	1822	2309	2309
B	4,6,A,B,C,D	mm	928	1172	1334	1659	1659	1984	1984	2472
C	4,6,A,B,C,D	mm	684	684	765	765	928	928	1172	1172
Tamaño										
Ventiladores: B										
Dimensiones y pesos										
Peso en vacío	4	kg	187	216	270	314	408	466	619	793
	6	kg	190	220	275	320	415	475	630	807
	A,B	kg	191	220	274	318	412	470	623	797
	C,D	kg	195	225	280	325	420	480	635	812
Tamaño										
Ventiladores: E										
Dimensiones y pesos										
Peso en vacío	4	kg	175	199	249	304	388	466	611	769
	6	kg	178	203	254	310	395	475	622	783
	A,B	kg	179	203	253	308	392	470	615	773
	C,D	kg	183	208	259	315	400	480	627	788
Tamaño										
Ventiladores: P										
Dimensiones y pesos										
Peso en vacío	4	kg	197	219	279	316	410	493	646	799
	6	kg	200	223	283	321	417	502	657	813
	A,B	kg	201	223	283	320	414	497	650	803
	C,D	kg	205	228	289	327	422	507	662	818

A la altura de la unidad (A) se deben añadir 50 mm para los pies.

La configuración vertical (B/D) prevé el lado conexiones de la batería en el mismo lado de inspección del motor.

Aermec se reserva el derecho de efectuar, en cualquier momento, todas las modificaciones que considere necesarias para mejorar el producto, modificando eventualmente los datos técnicos correspondientes.

Aermec S.p.A.
Via Roma, 996 - 37040 Bevilacqua (VR) - Italia
Tel. 0442633111 - Telefax 044293577
www.aermec.com