

WMX

Wassergekühlter Kaltwassersatz

Kühlleistung 280,1 ÷ 324,2 kW



- Hohe Wirkungsgrade auch bei teillasten ESEER 8,4
- Kompaktes Design
- Äußerst flexibel und zuverlässig



BESCHREIBUNG

Innengeräte für die Kaltwassererzeugung, ausgestattet mit Radialverdichtern mit Magnetlagern und anlagenseitigen und quellseitigen überfluteten Wärmetauschern, die im Vergleich zu herkömmlichen überfluteten Wärmetauschern eine Verringerung des Kältemittelinhalts um 50 % garantieren.

Gestell, Struktur und Verkleidung sind aus verzinktem Stahl und mit Polyesterlack RAL 9003 behandelt.

Die technologischen Entscheidungen, die stets auf maximale Qualität und Effizienz abzielen, gestatten das Erreichen von Wert von EER 5.71 (Klasse A für Eurovent-Betriebsbedingungen).

WIRKUNGSRADE

A Hoher Wirkungsgrad

U Höchster Wirkungsgrad

Beide Geräte können schalldämpft werden.

EIGENSCHAFTEN

- 5 Mal geringeres Gewicht als ein vergleichbares Schraubenmodell.
- Extreme Kompaktheit für müheloses Überwinden aller normalen Zugangswege.
- Hoher Wirkungsgrad dank der Wahl großzügig bemessener Wärmetauscher.

Zweistufiger ölfreier Radialverdichter mit hochmoderner Magnetschwebetechnik

Der ölfreie Betrieb ohne mechanischer Reibungen ist durch die Verwendung von Lagern mit Magnetschwebetechnik möglich, die jegliche Erschütterungen verhindern und einen Lärm mit niedriger Frequenz ermöglichen.

Drehzahlregelung über Inverter bis zu 30 % der Kühlleistung in der Ausführung A.

Integrierte Vorrichtung zur Reduzierung des Anlaufstroms (nur 6 Ampere!)

Betriebsbereich

Wasseraufbereitung zwischen 20 °C und 45 °C verflüssigerseitig, zwischen 5 °C und 20 °C verdampferseitig.

Schalldämpftes Gehäuse (Option)

Aus verzinktem Blech entsprechender Stärke und Innenisolierung aus schalldämpfendem Material.

KONFIGURATION

Feld	Beschreibung
1,2,3	WMX

STEUERUNG

Mikroprozessorenregelung, inklusive 7"-Touchscreen, mit der man intuitiv auf den verschiedenen Bildschirmmasken surfen kann. Damit kann man die Betriebsparameter ändern und einige der Größen in Echtzeit graphisch darstellen lassen. Weiterhin können die Alarmmeldungen und ihre Chronologie verwaltet werden.

ZUBEHÖR

AER485P1: Schnittstelle RS-485 für Kontrollsysteme mit MODBUS-Protokoll. Vorgesehen ist 1 Zubehörteil für jede Steuerplatine des Gerätes.

AERBAC-ONE: Ethernet-Kommunikationsschnittstelle für die Protokolle BACnet/IP und Modbus TCP/IP, HTTPS-Protokoll für die Webschnittstelle, verschlüsselte Kommunikationsprotokolle und Zugangsdatenverwaltung gemäß den neuesten Standards. Für jede Steuereinheit der Anlage ist ein Zubehörteil vorgesehen.

AERBACP: Ethernet-Kommunikationsschnittstelle für die Protokolle BACnet/IP und Modbus TCP/IP. Vorgesehen ist 1 Zubehörteil für jede Steuerplatine des Gerätes.

AERNET: Das Gerät erlaubt die Kontrolle, die Steuerung und die Fernüberwachung eines Kaltwassersatzes mit einem PC, einem Smartphone oder Tablet über Cloud-Verbindung AERNET übernimmt die Master-Funktion, während jede angeschlossene Einheit von mindestens 3 bis zu max. 6 Einheiten als Slave konfiguriert wird. Die Verbindung erfolgt über Kabel und/oder USB-Stick. Eine WLAN-Verbindung ist nicht verfügbar. Darüber hinaus kann für eventuelle Nach-Analysen mit einem einfachen Klick eine Logdatei mit allen Daten der angeschlossenen Einheiten auf dem eigenen Terminal gespeichert werden. Mit dem Kauf eines Aernet-Routers profitiert der Kunde von einem kostenlosen 24-monatigen Zeitraum, in dem er den Aernet-Dienst ohne zusätzliche Kosten nutzen kann. Nach Ablauf dieses Zeitraums kann der Dienst durch Abschluss eines Abonnements für einen Zeitraum von 1, 2 oder 3 Jahren verlängert werden. Weitere Einzelheiten zu den Kosten und Verlängerungsmodalitäten erhalten Sie von unserem Büro oder in der technischen Dokumentation auf unserer Website www.aermeccom.

MULTICHILLER-EVO: Kontrollsystem zur Steuerung, zum Ein- und Ausschalten der einzelnen Kaltwassersatzes in einer Anlage, in der mehrere Geräte parallel installiert sind (Max. n° 9), die so einen konstanten Zustrom zu den Verdampfern gewährleisten.

Feld	Beschreibung
4,5,6	Größe 300
7	Wirkungsgrad
A	Hoher Wirkungsgrad

Feld	Beschreibung
U	Höchster Wirkungsgrad
8	Ausführung
°	Standard
L	Schallgedämpft

TECHNISCHE LEISTUNGSDATEN

Größe	300
--------------	------------

Wirkungsgrad: A

Leistungen im Kühlbetrieb 12 °C / 7 °C (1)

Kühlleistung	°L	kW	324,2
Leistungsaufnahme	°L	kW	60,3
Stromaufnahme gesamt im Kühlbetrieb	°L	A	94,00
EER	°L	W/W	5,37
Wasserdurchsatz Verdampfer	°L	l/h	55.761
Druckverlust im System	°L	kPa	34
Wasserdurchsatz Quellenseite	°L	l/h	65.750
Druckverluste Quellenseite	°L	kPa	41

(1) Daten 14511:2022; Wasser am System 12 °C / 7 °C; Wasser an der Quelle 30 °C / 35 °C

Größe	300
--------------	------------

Wirkungsgrad: U

Leistungen im Kühlbetrieb 12 °C / 7 °C (1)

Kühlleistung	°L	kW	280,1
Leistungsaufnahme	°L	kW	48,9
Stromaufnahme gesamt im Kühlbetrieb	°L	A	78,00
EER	°L	W/W	5,72
Wasserdurchsatz Verdampfer	°L	l/h	48.180
Druckverlust im System	°L	kPa	25
Wasserdurchsatz Quellenseite	°L	l/h	56.338
Druckverluste Quellenseite	°L	kPa	30

(1) Daten 14511:2022; Wasser am System 12 °C / 7 °C; Wasser an der Quelle 30 °C / 35 °C

ENERGIEKENNZAHLEN (VERORDN. 2016/2281 EU)

Größe	300
--------------	------------

Wirkungsgrad: A

SEER - 12/7 (EN14825: 2018)

SEER	°L	W/W	8,99
Saisonale Effizienz	°L	%	356,60
Water Regulation (1)	°L	Typ	FW/VO-FW

SEPR - (EN 14825: 2018)

SEPR	°L	W/W	9,70
Water Regulation (1)	°L	Typ	FW/FO-FW

(1) VW/VO - variabler Wasserdurchsatz/variable Auslasstemperatur; FW/VO - fester Wasserdurchsatz/variable Auslasstemperatur; VW/FO - variabler Wasserdurchsatz/feste Auslasstemperatur; FW/FO - fester Wasserdurchsatz/feste Auslasstemperatur.

Größe	300
--------------	------------

Wirkungsgrad: U

SEER - 12/7 (EN14825: 2018)

SEER	°L	W/W	9,04
Saisonale Effizienz	°L	%	358,50
Water Regulation (1)	°L	Typ	FW/VO-FW

SEPR - (EN 14825: 2018)

SEPR	°L	W/W	10,35
Water Regulation (1)	°L	Typ	FW/FO-FW

(1) VW/VO - variabler Wasserdurchsatz/variable Auslasstemperatur; FW/VO - fester Wasserdurchsatz/variable Auslasstemperatur; VW/FO - variabler Wasserdurchsatz/feste Auslasstemperatur; FW/FO - fester Wasserdurchsatz/feste Auslasstemperatur.

ELEKTRISCHE DATEN

Größe	300
--------------	------------

Wirkungsgrad: A, U

Elektrische Daten

Maximaler Strom (FLA)	°L	A	135,0
Anlaufstrom (LRA)	°L	A	6,0

TECHNISCHE DATEN

Größe	300		
Wirkungsgrad: A, U			
Verdichter			
Typ	°L	Typ	Radial
Einstellung des Verdichters	°L	Typ	IEC-Ventilatoren
Anzahl	°L	nr.	1
Kreise	°L	nr.	1
Kältemittel	°L	Typ	R134a
Kühlmittelfüllung gesamt (1)	°L	kg	75,00
Treibhauspotential (GWP)	°L		1430
CO ₂ -Äquivalent	°L	tCO ₂ eq	107,25
Wärmetauscher quelseitig			
Typ	°L	Typ	Rohrbündel - überflutet kompakt
Anzahl	°L	nr.	1
Anschlüssen (in/out)	°L	Typ	Genutetem Verbindungsstück
Durchmesser (in/out)	°L	Ø	4"
Anlagenseitiger Wärmetauscher			
Typ	°L	Typ	Rohrbündel - überflutet kompakt mit Spray-System
Anzahl	°L	nr.	1
Anschlüssen (in/out)	°L	Typ	Genutetem Verbindungsstück
Durchmesser (in/out)	°L	Ø	4"

(1) Der in der Tabelle angeführte Kältemittelinhalt ist ein vorläufiger Schätzwert. Der endgültige Wert der Kältemittelmenge wird auf dem Typenschild des Geräts angeführt. Für genauere Informationen wenden Sie sich bitte an den Hersteller.

Größe	300		
Wirkungsgrad: A			
Schalldaten werden im Kühlbetrieb berechnet (1)			
Schallleistungspegel	°	dB(A)	90,0
	L	dB(A)	84,0

(1) Schalleistung: Berechnet auf der Grundlage von Messungen nach UNI EN ISO 9614-2, gemäß den Anforderungen der Eurovent-Zertifizierung; Schalldruck gemessen im freien Feld, 10 m von der Außenfläche des Gerätes entfernt (gemäß UNI EN ISO 3744)

Größe	300		
Wirkungsgrad: U			
Schalldaten werden im Kühlbetrieb berechnet (1)			
Schallleistungspegel	°	dB(A)	85,0
	L	dB(A)	78,0

(1) Schalleistung: Berechnet auf der Grundlage von Messungen nach UNI EN ISO 9614-2, gemäß den Anforderungen der Eurovent-Zertifizierung; Schalldruck gemessen im freien Feld, 10 m von der Außenfläche des Gerätes entfernt (gemäß UNI EN ISO 3744)

ABMESSUNGEN

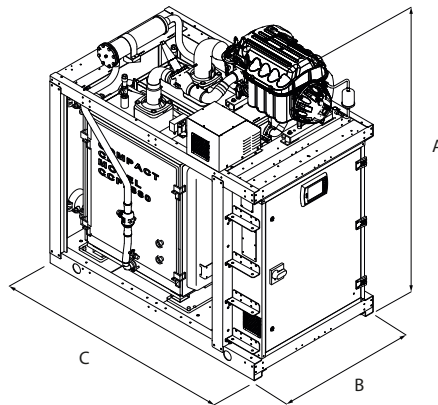

Größe	300		
Wirkungsgrad: A, U			
Abmessungen und gewicht			
A	°	mm	1905
	L	mm	1942
B	°L	mm	1041
C	°L	mm	1770
Leergewicht	°	kg	2.025
	L	kg	2.210

Aermec behält sich das Recht vor, als notwendig erachtete Änderungen im Sinne einer Verbesserung des Produkts jederzeit auch mit Änderung der technischen Daten vorzunehmen.

Aermec S.p.A.
Via Roma, 996 - 37040 Bevilacqua (VR) - Italia
Tel. 0442633111 - Telefax 044293577
www.aermec.com