

# FCZ

## Ventilconvettore per installazione universale e a pavimento

Potenza frigorifera 0,65 ÷ 7,62 kW  
Potenza termica 1,45 ÷ 17,02 kW



- Massima silenziosità
- Controllore touch retroilluminato programmabile mediante smart device



### DESCRIZIONE

Ventilconvettori installabili in qualsiasi tipo d'impianto 2 / 4 tubi e in abbinamento a qualsiasi generatore di calore anche a basse temperature e grazie alla disponibilità di varie versioni e configurazioni, è facile scegliere la soluzione ottimale per qualsiasi esigenza.

### CARATTERISTICHE

#### Mantello

Mobile metallico di protezione con verniciatura poliesteri anticorrosione RAL 9003, mentre la testata con la griglia di distribuzione dell'aria è in materiale plastico RAL 7047.

**A seconda della versione la griglia di distribuzione può essere regolabile.**

#### Gruppo ventilante

Costituito da ventilatori centrifughi a doppia aspirazione, particolarmente silenziosi, bilanciati staticamente e dinamicamente e direttamente accoppiati all'albero motore.

Il motore elettrico è monofase a tre velocità, montato su supporti antivibranti e con condensatore permanentemente inserito.

Le coclee a protezione dei ventilatori sono estraibili ed ispezionabili per una facile ed efficace pulizia.

#### Scambiatore di calore a pacco alettato

Con tubi di rame ed alette in alluminio, lo scambiatore principale standard o maggiorato e l'eventuale scambiatore secondario hanno attacchi idraulici gas femmina e i collettori sono corredati di sfoghi d'aria.

Lo scambiatore non è adatto ad essere utilizzato in atmosfere corrosive o in tutti quegli ambienti in cui si possano generare corrosioni nei confronti dell'alluminio.

**Reversibilità degli attacchi idraulici in fase d'installazione solo per le unità con lo scambiatore principale standard, maggiorato o standard con accessorio BV. Non reversibili in tutte le altre configurazioni. Sono comunque disponibili in fase d'ordine le unità con gli attacchi idraulici dello scambiatore a destra.**

#### Bacinella raccolta condensa

Di serie in materiale plastico e fissata alla struttura interna; con scarico condensa esterno.

### Filtro aria

Filtro aria classe Coarse 25% per tutte le versioni di facile estrazione e pulizia.

**Nella versione APC la purificazione dell'aria è assicurata dal depuratore Cold Plasma.**

Il Depuratore d'aria è in grado di abbattere gli inquinanti decomponendone le molecole tramite scariche elettriche, provocando la scissione delle molecole d'acqua presenti nell'aria in ioni positivi e negativi. Tali ioni neutralizzano le molecole degli inquinanti gassosi ottenendo prodotti normalmente presenti nell'aria pulita. Il dispositivo è in grado di eliminare il 90% dei batteri. Il risultato è un'aria pulita, ionizzata e priva di cattivi odori.

### VERSIONI

**A** Alto con griglia di distribuzione dell'aria fissa e con comando a bordo

**ACT** Alto con griglia di distribuzione dell'aria e termostato elettronico

**AF** Alto senza comando a bordo e con aspirazione frontale

**APC** Alto con griglia di distribuzione dell'aria, termostato elettronico e depuratore Cold Plasma

**AS** Alto con griglia di distribuzione dell'aria senza comando a bordo

**U** Universale con griglia di distribuzione dell'aria regolabile senza termostato a bordo

**UA** Universale con griglia di distribuzione dell'aria fissa senza termostato a bordo

**UF** Universale con griglia di distribuzione dell'aria regolabile senza termostato a bordo e con griglia di aspirazione frontale

### Versioni con griglia fissa (mobile alto)

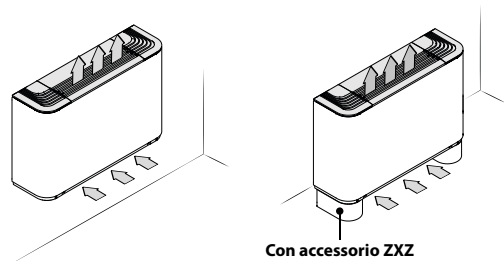

Con accessorio ZXZ

#### FCZ\_A

- Con commutatore a bordo.

#### FCZ\_AS

- Compatibile con il sistema VMF.
- Senza comando a bordo.

#### FCZ\_ACT

- Con termostato elettronico solo per impianti a 2 tubi.

#### FCZ\_APC

- Con termostato elettronico solo per impianti a 2 tubi.
- Depuratore Cold Plasma

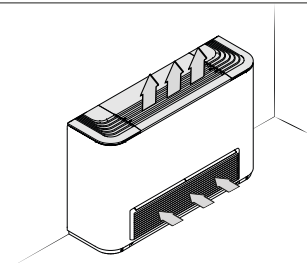

#### FCZ\_AF

- Senza comando a bordo.
- Compatibile con il sistema VMF.
- Griglia di aspirazione frontale.

### Versioni con griglia orientabile e fissa (universale)

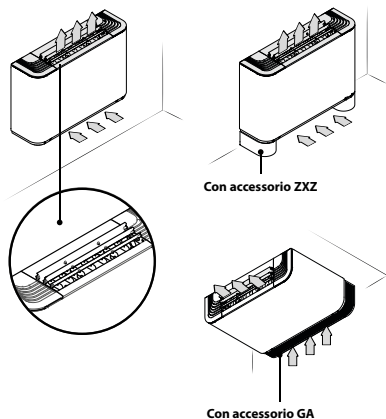

Con accessorio ZXZ

Con accessorio GA

#### FCZ\_U

- Compatibile con il sistema VMF.
- Senza comando a bordo.
- Griglia di distribuzione con alette regolabili. È presente un'unica griglia nelle taglie 1, 2 e 3 mentre, nelle taglie 4, 5, 6, 7, 8, 9 e 10 le griglie sono tre e completamente indipendenti l'una dall'altra. Una volta chiuse tutte le alette l'unità risulterà spenta.
- Installazione verticale e orizzontale per impianti a 2 e a 4 tubi.

#### FCZ\_UA

- Compatibile con il sistema VMF.
- Senza comando a bordo.
- Griglia di distribuzione aria con le alette fisse.
- Installazione verticale e orizzontale per impianti a 2 e a 4 tubi.

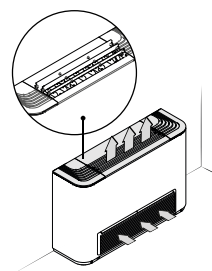

#### FCZ\_UF

- Compatibile con il sistema VMF.
- Senza comando a bordo.
- Griglia di mandata dell'aria con alette orientabili.
- Griglia di aspirazione frontale.

### GUIDA ALLA SELEZIONE DELLE CONFIGURAZIONI POSSIBILI

Campo	Descrizione
1,2,3	FCZ
4	Taglia 1, 2, 3, 4, 5, 6, 7, 8, 9, 10
5	Scambiatore di calore principale
0	Standard
5	Maggiorato
6	Scambiatore di calore secondario
0	Senza scambiatore
1	Standard
2	Maggiorato (solo su richiesta)
7	Versione
	Installazione solo verticale.
A	Alto con griglia di distribuzione dell'aria fissa e con comando a bordo
ACT	Alto con griglia di distribuzione dell'aria e termostato elettronico
AF	Alto senza comando a bordo e con aspirazione frontale
APC	Alto con griglia di distribuzione dell'aria, termostato elettronico e depuratore Cold Plasma
AS	Alto senza comando a bordo
	Installazione verticale e orizzontale.
U	Universale con griglia di distribuzione dell'aria regolabile senza termostato a bordo
UA	Universale con griglia di distribuzione dell'aria fissa senza termostato a bordo
UF	Universale con griglia di distribuzione dell'aria regolabile senza termostato a bordo e con griglia di aspirazione frontale

## GRANDEZZE DISPONIBILI PER VERSIONE

Taglia	100	101	102	150	200	201	202	250	300	301	302	350	400	401	402	450	500	501	502	550
Versioni prodotte per grandezza																				
Versioni disponibili per grandezza	A,AS,U,UA	.	.	.	.	.	.	.	.	.	.	.	.	.	.	.	.	.	.	.
	ACT,APC	.	-	-	.	.	-	-	.	.	-	-	.	.	-	-	.	.	-	-
	AF,UF	.	-	-	.	.	-	-	.	.	-	-	.	.	-	-	.	.	-	-

Taglia	600	601	602	650	700	701	702	750	800	801	802	850	900	901	950	1000	1001
Versioni prodotte per grandezza																	
Versioni disponibili per grandezza	A,AS,U,UA	.	.	.	.	.	.	.	.	.	.	.	.	.	.	.	.
	ACT,APC	.	-	-	.	.	-	-	.	.	-	-	.	.	-	-	.
	AF,UF	-	-	-	-	-	-	-	-	-	-	-	.	-	-	.	-

## ACCESSORI

### Pannelli comando

**AERS03IR:** Termostato da incasso a display retroilluminato, tastiera capacitiva e ricevitore ad infrarossi, per il controllo di ventilconvettori sia con motori asincroni che brushless. Il termostato negli impianti 2 tubi può controllare ventilconvettori standard o equipaggiati con resistenza elettrica, con dispositivi di depurazione (Cold Plasma e lampada germicida), con la piastra radiante o con doppia mandata FCZ-D (Dualjet). Inoltre può controllare impianti con pannelli radianti o impianti misti ventilconvettori e pavimento radiante. Essendo anche dotato di un ricevitore ad infrarossi può a sua volta essere controllato dal telecomando VMF-IR.

**DSKT:** Termostato dotato di un display luminoso di facile lettura che fornisce informazioni chiare sulla temperatura ambiente, impostazioni di programmazione e altro ancora. Grazie allo switch a ghiera ergonomica, regolare la temperatura desiderata è facilissimo. La manopola permette di effettuare regolazioni precise e immediate, offrendo una modalità di controllo classica ma altamente efficace. Non solo funzionale, ma anche esteticamente piacevole. Il nostro termostato presenta un design moderno e compatto che si adatta perfettamente a qualsiasi ambiente, aggiungendo un tocco di stile alla tua casa o ufficio.

**PX2Z:** Commutatore elettromeccanico da bordo macchina.

**SA5:** kit sonda aria (L = 15 m) con passacavo blocca sonda.

**SIT3:** Scheda interfaccia termostato. Consente di realizzare una rete di ventilconvettori (max. 10) comandati da un pannello centralizzato (commutatore o termostato). Comanda le 3 velocità del ventilatore e deve essere installata su ogni ventilconvettore della rete; riceve i comandi dal commutatore o dalla scheda SIT5. In caso di installazione di termostati Aermec, è obbligatorio prevedere l'accessorio se l'assorbimento dell'unità supera i 0,7 A.

**SIT5:** Scheda interfaccia termostato. Consente di realizzare una rete di ventilconvettori (max. 10) comandati da un pannello centralizzato. Comanda le 3 velocità del ventilatore e fino a 2 valvole (impianti a quattro tubi); trasmette i comandi del termostato alla rete di ventilconvettori.

**SW3:** Sonda acqua (L = 2.5 m) per il controllo di minima, massima e consente il cambio di stagione automatico ai termostati elettronici dotati di change over lato acqua.

**SW5:** kit sonda acqua (L = 15m) con tronchetto porta sonda, clip di fissaggio e porta sonda da scambiatore.

**T-TOUCH:** Controllo touch da bordo macchina per il controllo di ventilconvettori con motori asincroni. Negli impianti 2 tubi può controllare ventilconvettori standard o equipaggiati con resistenza elettrica, con dispositivi di depurazione aria o con la doppia mandata FCZ-D (Dualjet). Negli impianti 4 tubi solo ventilconvettori standard.

**TX:** Termostato da parete per il controllo di ventilconvettori 2/4 tubi sia con motori asincroni che brushless. Il termostato negli impianti 2 tubi può controllare ventilconvettori standard o equipaggiati con resistenza elettrica, con dispositivi di depurazione aria, con la piastra radiante o con doppia mandata FCZ-D (Dualjet).

**TXB:** Termostato da bordo macchina per ventilconvettori 2/4 tubi della serie FCZ con motore asincrono, completo di sonda acqua e sonda aria da posizionare negli appositi alloggiamenti. Il termostato negli impianti 2 tubi può controllare ventilconvettori standard o equipaggiati con resistenza elettrica, con dispositivi di depurazione aria, con la piastra radiante o con doppia mandata FCZ-D (Dualjet).

**WMT10:** Termostato elettronico, di colore bianco, con ventilazione termostatata o continua.

**WMT16:** Termostato elettromeccanico con ventilazione termostatata.

**WMT16CV:** Termostato elettromeccanico con ventilazione continua.

### AerSuite

L'applicazione AerSuite consente il controllo da remoto dell'interfaccia utente DI24, con termostati VMF-E19/VMF-E19I, attraverso Smart Device con sistema operativo iOS e Android.

Si tratta di un'applicazione per Smartphone e Tablet con la quale l'utente sarà in grado di accedere e gestire da remoto il funzionamento del proprio impianto. Per maggiori informazioni sull'uso dell'applicazione e delle funzioni disponibili fare riferimento alla rispettiva documentazione presente nel sito.

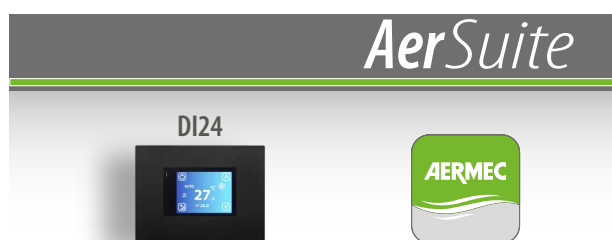

### Sistema VMF

**DI24:** Interfaccia da incasso (scatola 503) con display touch screen da 2,4" da abbinare agli accessori VMF-E19, VMF-E19I. Permette di regolare e monitorare la temperatura all'interno degli ambienti in modo preciso e puntuale; oltre ad accedere ed interagire con le informazioni di funzionamento del proprio impianto, parametri e allarmi, permette di impostare delle fasce orarie. Grazie alla connessione Wi-Fi di cui è dotato, DI24 in abbinamento con la APP AerSuite (disponibile per Android e iOS) può essere comandato anche da remoto. Tutta la programmazione e gran parte delle funzioni vengono effettuate in maniera semplice e intuitiva utilizzando l'APP. Per permettere di personalizzare l'interfaccia in modo che sia perfettamente integrata con lo stile di ogni casa, DI24 è compatibile con le placche delle maggiori marche disponibili in commercio, per saperne di più vi rimandiamo alla nostra documentazione; è comunque disponibile a catalogo come accessorio separato una placca con il suo supporto di colore grigio grafite DI24CP.

**DI24CP:** Placca completa di supporto per l'interfaccia da incasso DI24, marca Vimar serie Arké colore grigio grafite.

**VMF-E19:** Termostato, da fissare sulla fiancata del ventilconvettore, dotato di serie di sonda aria e di sonda acqua.

**VMF-E2Z:** Interfaccia utente bordo macchina, da abbinare agli accessori VMF-E19 e VMF-E19I.

**VMF-E3:** Interfaccia utente a parete, controllabile anche tramite comando VMF-IR.

**VMF-E4DX:** Interfaccia utente a parete. Frontale di colore grigio PANTONE 425C (METAL).

**VMF-E4X:** Interfaccia utente a parete. Frontale di colore chiaro PANTONE COOL GRAY 1C.

**VMF-E6:** Interfaccia utente a parete.

**VMF-SW:** Sonda acqua (L = 2.5m) da utilizzare eventualmente in sostituzione di quella di serie fornita con i termostati VMF-E19 e VMF-E19I, per l'installazione della stessa a monte della valvola.

**VMF-SW1:** Sonda acqua (L = 2.5m) aggiuntiva da utilizzare eventualmente per impianti a 4 tubi con i termostati VMF-E19 e VMF-E19I per il controllo di massima nel rango freddo

**VMHI:** Il pannello VMHI può essere utilizzato come interfaccia utente. Ciò che determina che tipo di funzione deve espletare l'interfaccia utente è determinato dalla corretta parametrizzazione dello stesso e dal rispetto delle connessioni elettriche tra interfaccia e termostato o interfaccia e plenum.

## Valvole ad acqua

**VCZ\_X:** Kit valvola 3 vie per ventilconvettore con batteria singola attacchi destri (VCZ\_X4R) o sinistri (VCZ\_X4L) per impianto a 4 tubi. con il circuito "caldo" e "freddo" totalmente separati. Il kit è costituito da 2 valvole isolate a 3 vie e 4 attacchi complete di attuatori elettrotermici, gusci isolanti per le valvole e le relative raccorderie idrauliche. Versione X4L per ventilconvettori ad attacchi sinistri e X4R per ventilconvettori ad attacchi destri. Alimentazione 230V~50Hz.

**VCZ:** Kit valvola motorizzata a 3 vie per batteria principale. Il kit comprende la valvola con guscio isolante, l'attuatore e la raccorderia idraulica. È compatibile con l'installazione su ventilconvettori con attacchi idraulici sia a destra che a sinistra. In abbinamento alle bacinelle di raccolta condensa BCZ5 e BCZ6, il guscio isolante può essere rimosso per agevolare l'alloggiamento del gruppo valvola.

**VCF44 - 45 - per scambiatore secondario:** Kit valvola motorizzata a 3 vie per batteria secondaria solo caldo. Il kit è costituito da una valvola con il suo guscio isolante, dall'attuatore e dalla relativa raccorderia idraulica, è adatto all'installazione sia sui ventilconvettori con attacchi idraulici a destra che a sinistra.

**VCZD:** Kit valvola motorizzata a 2 vie. Il kit è costituito da una valvola, dall'attuatore e dalla relativa raccorderia idraulica, è adatto all'installazione sia sui ventilconvettori con attacchi a destra che a sinistra.

**VJP:** Valvola combinata di regolazione e bilanciamento, per impianti 2 e 4 tubi da installare esternamente all'unità, fornita senza raccordi e componentistica idraulica. La valvola, riesce a garantire una portata d'acqua costante nel terminale, all'interno del suo range operativo.

## Batteria aggiuntiva (solo caldo)

**BV:** Scambiatore di calore ad acqua calda ad 1 rango.

**RX:** Batteria elettrica del tipo corazzato con termostato di sicurezza.

## Accessori per l'installazione

**PCZ:** Pannello in lamiera per la chiusura della parte posteriore dell'unità. Per fissare il ventilconvettore a pavimento prevedere l'accessorio staffe SPCZ.

**GA:** Griglia di aspirazione inferiore per ventilconvettori mantellati. Si può usare nelle installazioni pensili e a pavimento, solo nell'installazione a pavimento bisogna prevedere anche l'accessorio FIKIT.

**FIKIT:** Staffa strutturale nell'installazione a pavimento.

**DSCZ4:** Kit per lo scarico della condensa.

**BCZ:** Bacinella raccolta condensa. Se con la bacinella raccolta condensa BCZ5 o BCZ6 è prevista anche la valvola VCZ o VCF, per un miglior alloggiamento della valvola stessa è possibile togliere il guscio isolante.

**AMP:** Kit per l'installazione pensile

## COMPATIBILITÀ ACCESSORI

### Pannelli comando

Modello	Ver	100	101	102	150	200	201	202	250
AER503IR (1)	AF,U,F	*			*	*			*
	AS,U,UA	*	*	*	*	*	*	*	*
DSKT (2)	AF,AS,U,F	*	*	*	*	*	*	*	*
	AF,U,F	*			*	*			*
PX2Z	AS,U	*	*	*	*	*	*	*	*
	AF,U,F	*			*	*			*
SA5 (3)	AF,U,F	*			*	*			*
	AS,U,UA	*	*	*	*	*	*	*	*
SIT3 (4)	AS,U,UA	*	*	*	*	*	*	*	*
SIT5 (5)	AS,U,UA	*	*	*	*	*	*	*	*
SW3 (3)	AF,AS,U,F	*			*	*			*
	U,UA	*	*	*	*	*	*	*	*
SW5 (3)	AF,U,F	*			*	*			*
	AS,U,UA	*	*	*	*	*	*	*	*
T-TOUCH (6)	AF,U,F	*			*	*			*
	AS,U	*	*	*	*	*	*	*	*
TX (7)	AF,U,F	*			*	*			*
	AS,U,UA	*	*	*	*	*	*	*	*
TXB (6)	AF,U,F	*			*	*			*
	AS,U,UA	*	*	*	*	*	*	*	*
WMT10 (7)	AF,U,F	*			*	*			*
	AS,U,UA	*	*	*	*	*	*	*	*
WMT16 (7)	AF,AS,U,UA,U,F	*			*	*			*
WMT16CV (7)	AF,U,F	*			*	*			*
	AS,U	*	*	*	*	*	*	*	*

(1) Installazione a parete.

(2) Compatibile con il sistema VMF.

(3) Sonda per i termostati AER503IR-TX se presenti.

(4) Schede per i termostati AER503IR-TX se presenti, da installare se l'assorbimento dell'unità supera 0,7 Ampere.

(5) Schede per i termostati AER503IR-TX se presenti.

(6) Installazione a bordo del fan coil.

(7) Installazione a parete. Se l'assorbimento dell'unità supera i 0,7 A o si voglia una gestione di più unità con un unico termostato, è obbligatorio prevedere la scheda SIT3 e/o SIT5.

Modello	Ver	300	301	302	350	400	401	402	450
AER503IR (1)	AF,U,F	*			*	*			*
	AS,U,UA	*	*	*	*	*	*	*	*
DSKT (2)	AF,AS,U,F	*	*	*	*	*	*	*	*
	AF,U,F	*			*	*			*
PX2Z	AS,U	*	*	*	*	*	*	*	*
	AF,U,F	*			*	*			*
SA5 (3)	AF,U,F	*			*	*			*
	AS,U,UA	*	*	*	*	*	*	*	*
SIT3 (4)	AS,U,UA	*	*	*	*	*	*	*	*
SIT5 (5)	AS,U,UA	*	*	*	*	*	*	*	*
SW3 (3)	AF,AS,U,F	*			*	*			*
	U,UA	*	*	*	*	*	*	*	*
SW5 (3)	AF,U,F	*			*	*			*
	AS,U,UA	*	*	*	*	*	*	*	*

(1) Installazione a parete.

(2) Compatibile con il sistema VMF.

(3) Sonda per i termostati AER503IR-TX se presenti.

(4) Schede per i termostati AER503IR-TX se presenti, da installare se l'assorbimento dell'unità supera 0,7 Ampere.

(5) Schede per i termostati AER503IR-TX se presenti.

(6) Installazione a bordo del fan coil.

(7) Installazione a parete. Se l'assorbimento dell'unità supera i 0,7 A o si voglia una gestione di più unità con un unico termostato, è obbligatorio prevedere la scheda SIT3 e/o SIT5.

Modello	Ver	300	301	302	350	400	401	402	450
T-TOUCH (6)	AF,UF					*			*
	AS,U	*	*	*	*	*	*	*	*
TX (7)	AF,UF	*	*	*	*	*	*	*	*
	AS,U,UA	*	*	*	*	*	*	*	*
TXB (6)	AF,UF	*	*	*	*	*	*	*	*
	AS,U,UA	*	*	*	*	*	*	*	*
WMT10 (7)	AF,UF	*	*	*	*	*	*	*	*
	AS,U,UA	*	*	*	*	*	*	*	*
WMT16 (7)	AF,AS,U,UA,UF	*	*	*	*	*	*	*	*
WMT16CV (7)	AF,UF	*	*	*	*	*	*	*	*
	AS,U	*	*	*	*	*	*	*	*

(1) Installazione a parete.

(2) Compatibile con il sistema VMF.

(3) Sonda per i termostati AERS03IR-TX se presenti.

(4) Schede per i termostati AERS03IR-TX se presenti, da installare se l'assorbimento dell'unità supera 0,7 Ampere.

(5) Schede per i termostati AERS03IR-TX se presenti.

(6) Installazione a bordo del fan coil.

(7) Installazione a parete. Se l'assorbimento dell'unità supera i 0,7 A o si voglia una gestione di più unità con un unico termostato, è obbligatorio prevedere la scheda SIT3 e/o SIT5.

Modello	Ver	500	501	502	550	600	601	602	650
AERS03IR (1)	AF,UF	*			*				*
	AS,UA	*	*	*	*	*	*	*	*
	U	*	*	*	*	*	*	*	*
DSKT (2)	AF,UF	*	*	*	*	*	*	*	*
	AS	*	*	*	*	*	*	*	*
PX2Z	AF,UF	*	*	*	*	*	*	*	*
	AS	*	*	*	*	*	*	*	*
SA5 (3)	AF,UF	*	*	*	*	*	*	*	*
	AS,UA	*	*	*	*	*	*	*	*
	U	*	*	*	*	*	*	*	*
SIT3 (4)	AS,UA	*	*	*	*	*	*	*	*
	U	*	*	*	*	*	*	*	*
SIT5 (5)	AS,UA	*	*	*	*	*	*	*	*
	U	*	*	*	*	*	*	*	*
SW3 (3)	AF,UF	*	*	*	*	*	*	*	*
	AS	*	*	*	*	*	*	*	*
	U	*	*	*	*	*	*	*	*
	UA	*	*	*	*	*	*	*	*
SW5 (3)	AF,UF	*	*	*	*	*	*	*	*
	AS,UA	*	*	*	*	*	*	*	*
	U	*	*	*	*	*	*	*	*
T-TOUCH (6)	AF,UF	*	*	*	*	*	*	*	*
	AS	*	*	*	*	*	*	*	*
TX (7)	AF,UF	*	*	*	*	*	*	*	*
	AS,UA	*	*	*	*	*	*	*	*
TXB (6)	AF,UF	*	*	*	*	*	*	*	*
	AS,UA	*	*	*	*	*	*	*	*
	U	*	*	*	*	*	*	*	*
WMT10 (7)	AF,UF	*	*	*	*	*	*	*	*
	AS,UA	*	*	*	*	*	*	*	*
WMT16 (7)	AF,U,UF	*	*	*	*	*	*	*	*
	AS,UA	*	*	*	*	*	*	*	*
WMT16CV (7)	AF,UF	*	*	*	*	*	*	*	*
	AS	*	*	*	*	*	*	*	*
	U	*	*	*	*	*	*	*	*

(1) Installazione a parete.

(2) Compatibile con il sistema VMF.

(3) Sonda per i termostati AERS03IR-TX se presenti.

(4) Schede per i termostati AERS03IR-TX se presenti, da installare se l'assorbimento dell'unità supera 0,7 Ampere.

(5) Schede per i termostati AERS03IR-TX se presenti.

(6) Installazione a bordo del fan coil.

(7) Installazione a parete. Se l'assorbimento dell'unità supera i 0,7 A o si voglia una gestione di più unità con un unico termostato, è obbligatorio prevedere la scheda SIT3 e/o SIT5.

Modello	Ver	700	701	702	750	800	801	802	850
AERS03IR (1)	AS,UA	*	*	*	*	*	*	*	*
	U	*	*	*	*	*	*	*	*

(1) Installazione a parete.

(2) Compatibile con il sistema VMF.

(3) Sonda per i termostati AERS03IR-TX se presenti.

(4) Schede per i termostati AERS03IR-TX se presenti, da installare se l'assorbimento dell'unità supera 0,7 Ampere.

(5) Schede per i termostati AERS03IR-TX se presenti.

(6) Installazione a bordo del fan coil.

(7) Installazione a parete. Se l'assorbimento dell'unità supera i 0,7 A o si voglia una gestione di più unità con un unico termostato, è obbligatorio prevedere la scheda SIT3 e/o SIT5.

Modello	Ver	700	701	702	750	800	801	802	850
DSKT (2)	AF,UF		*	*			*	*	
	AS	*	*	*	*	*	*	*	*
PXZZ	AS	*	*	*	*	*	*	*	*
	U		*	*			*	*	
SAS (3)	AS,UA	*	*	*	*	*	*	*	*
	U		*	*			*	*	
SIT3 (4)	AS,UA	*	*	*	*	*	*	*	*
	U		*	*			*	*	
SITS (5)	AS,UA	*	*	*	*	*	*	*	*
	U		*	*			*	*	
SW3 (3)	AS,UA	*	*	*	*	*	*	*	*
	U		*	*			*	*	
SWS (3)	AS,UA	*	*	*	*	*	*	*	*
	U		*	*			*	*	
T-TOUCH (6)	AS	*	*	*	*	*	*	*	*
	U		*	*			*	*	
TX (7)	AS,UA	*	*	*	*	*	*	*	*
	U		*	*			*	*	
TXB (6)	AS,UA	*	*	*	*	*	*	*	*
	U		*	*			*	*	
WMT10 (7)	AS,UA	*	*	*	*	*	*	*	*
	U		*	*			*	*	
WMT16 (7)	AS,UA	*			*	*		*	
WMT16CV (7)	AS	*	*	*	*	*	*	*	*
	U		*	*			*	*	

(1) Installazione a parete.

(2) Compatibile con il sistema VMF.

(3) Sonda per i termostati AERS03IR-TX se presenti.

(4) Schede per i termostati AERS03IR-TX se presenti, da installare se l'assorbimento dell'unità supera 0,7 Ampere.

(5) Schede per i termostati AERS03IR-TX se presenti.

(6) Installazione a bordo del fan coil.

(7) Installazione a parete. Se l'assorbimento dell'unità supera i 0,7 A o si voglia una gestione di più unità con un unico termostato, è obbligatorio prevedere la scheda SIT3 e/o SITS.

Modello	Ver	900	901	950	1000	1001
AERS03IR (1)	AF,UF			*	*	
	AS,U,UA	*	*	*	*	*
DSKT (2)	AF,AS,UF	*	*	*	*	*
PXZZ	AF,UF				*	
	AS,U	*	*	*	*	*
SAS (3)	AF,UF			*	*	
	AS,U,UA	*	*	*	*	*
SIT3 (4)	AF,UF				*	
	AS,U,UA	*	*	*	*	*
SITS (5)	AF,UF				*	
	AS,U,UA	*	*	*	*	*
SW3 (3)	AF,UF			*	*	
	AS	*	*	*	*	*
	U,UA	*	*	*	*	*
SWS (3)	AF,UF			*	*	
	AS,U,UA	*	*	*	*	*
T-TOUCH (6)	AF,UF	*	*	*	*	*
	AS,U	*	*	*	*	*
TX (7)	AF,UF			*	*	
	AS,U,UA	*	*	*	*	*
TXB (6)	AF,UF	*	*	*	*	*
	AS,U,UA	*	*	*	*	*
WMT10 (7)	AF,UF	*	*	*	*	*
	AS,U,UA	*	*	*	*	*
WMT16 (7)	AF,AS,U,UA,UF	*	*	*	*	*
WMT16CV (7)	AF,UF	*	*	*	*	*
	AS,U	*	*	*	*	*

(1) Installazione a parete.

(2) Compatibile con il sistema VMF.

(3) Sonda per i termostati AERS03IR-TX se presenti.

(4) Schede per i termostati AERS03IR-TX se presenti, da installare se l'assorbimento dell'unità supera 0,7 Ampere.

(5) Schede per i termostati AERS03IR-TX se presenti.

(6) Installazione a bordo del fan coil.

(7) Installazione a parete. Se l'assorbimento dell'unità supera i 0,7 A o si voglia una gestione di più unità con un unico termostato, è obbligatorio prevedere la scheda SIT3 e/o SITS.

## Sistema VMF

Per maggiori informazioni sul sistema VMF fare riferimento alla documentazione dedicata.

**Sistema VMF**

Modello	Ver	100	101	102	150	200	201	202	250	300	301
DI24	AF,AS,U,UA,UF	*			*	*			*	*	
	AF,UF	*			*	*			*	*	
VMF-DSK	AS,U,UA	*	*	*	*	*	*	*	*	*	*
	AF,UF	*			*	*			*	*	
VMF-E19 (1)	AS,U,UA	*	*	*	*	*	*	*	*	*	*
	AF,UF	*			*	*			*	*	
VMF-E2Z	AS,U,UA	*	*	*	*	*	*	*	*	*	*
	AF,UF	*			*	*			*	*	
VMF-E3	U,UA	*	*	*	*	*	*	*	*	*	*
	AF,UF	*			*	*			*	*	
VMF-E4DX	AS,U,UA	*	*	*	*	*	*	*	*	*	*
	AF,UF	*			*	*			*	*	
VMF-E4X	AS,U,UA	*	*	*	*	*	*	*	*	*	*
	AF,UF	*			*	*			*	*	
VMF-IR	U,UA	*	*	*	*	*	*	*	*	*	*
	AF,UF	*			*	*			*	*	
VMF-SW	AS,U	*	*	*	*	*	*	*	*	*	*
	AF,UF	*			*	*			*	*	
VMF-SW1	AS,U	*	*	*	*	*	*	*	*	*	*
	AF,UF	*			*	*			*	*	
VMHI	AS,U,UA	*	*	*	*	*	*	*	*	*	*
	AF,UF	*			*	*			*	*	

(1) È obbligatorio prevedere anche l'accessorio VMF-SIT3V se l'assorbimento dell'unità supera 0,7 Ampere.

Modello	Ver	302	350	400	401	402	450	500	501	502	550
DI24	AF,AS,U,UA,UF	*	*	*	*	*	*	*	*	*	*
	AF,UF	*			*	*			*	*	
VMF-DSK	AS,U,UA	*	*	*	*	*	*	*	*	*	*
	AF,UF	*			*	*			*	*	
VMF-E19 (1)	AS,U,UA	*	*	*	*	*	*	*	*	*	*
	AF,UF	*			*	*			*	*	
VMF-E2Z	AS,U,UA	*	*	*	*	*	*	*	*	*	*
	AF,UF	*			*	*			*	*	
VMF-E3	U,UA	*	*	*	*	*	*	*	*	*	*
	AF,UF	*			*	*			*	*	
VMF-E4DX	AS,U,UA	*	*	*	*	*	*	*	*	*	*
	AF,UF	*			*	*			*	*	
VMF-E4X	AS,U,UA	*	*	*	*	*	*	*	*	*	*
	AF,UF	*			*	*			*	*	
VMF-IR	U,UA	*	*	*	*	*	*	*	*	*	*
	AF,UF	*			*	*			*	*	
VMF-SW	AS,U	*	*	*	*	*	*	*	*	*	*
	AF,UF	*			*	*			*	*	
VMF-SW1	AS,U	*	*	*	*	*	*	*	*	*	*
	AF,UF	*			*	*			*	*	
VMHI	AS,U,UA	*	*	*	*	*	*	*	*	*	*
	AF,UF	*			*	*			*	*	

(1) È obbligatorio prevedere anche l'accessorio VMF-SIT3V se l'assorbimento dell'unità supera 0,7 Ampere.

Modello	Ver	600	601	602	650	700	701	702	750	800	801
DI24	AS,UA	*	*	*	*	*	*	*	*	*	*
	AS,UA	*	*	*	*	*	*	*	*	*	*
VMF-DSK	U	*	*	*	*	*	*	*	*	*	*
	AS,UA	*	*	*	*	*	*	*	*	*	*
VMF-E19 (1)	U	*	*	*	*	*	*	*	*	*	*
	AS,UA	*	*	*	*	*	*	*	*	*	*
VMF-E2Z	U	*	*	*	*	*	*	*	*	*	*
	AS,UA	*	*	*	*	*	*	*	*	*	*
VMF-E3	U	*	*	*	*	*	*	*	*	*	*
	UA	*	*	*	*	*	*	*	*	*	*
VMF-E4DX	AS,UA	*	*	*	*	*	*	*	*	*	*
	U	*	*	*	*	*	*	*	*	*	*
VMF-E4X	AS,UA	*	*	*	*	*	*	*	*	*	*
	U	*	*	*	*	*	*	*	*	*	*
VMF-IR	U	*	*	*	*	*	*	*	*	*	*
	UA	*	*	*	*	*	*	*	*	*	*
VMF-SW	AS	*	*	*	*	*	*	*	*	*	*
	U	*	*	*	*	*	*	*	*	*	*
VMF-SW1	AS	*	*	*	*	*	*	*	*	*	*
	U	*	*	*	*	*	*	*	*	*	*
VMHI	AS,UA	*	*	*	*	*	*	*	*	*	*
	U	*	*	*	*	*	*	*	*	*	*

(1) È obbligatorio prevedere anche l'accessorio VMF-SIT3V se l'assorbimento dell'unità supera 0,7 Ampere.

Modello	Ver	802	850	900	901	950	1000	1001
DI24	AF,U,UF			*		*	*	
	AS,UA		*	*		*	*	
VMF-DSK	AF,UF			*		*	*	
	AS,UA	*	*	*	*	*	*	*
VMF-E19 (1)	U	*		*	*	*	*	*
	AF,UF			*		*	*	
VMF-E2Z	AS,UA	*	*	*	*	*	*	*
	U	*		*	*	*	*	*
VMF-E3	AF			*		*	*	
	U	*		*	*	*	*	*
VMF-E3	UA	*	*	*	*	*	*	*
	UF			*		*	*	
VMF-E4DX	AF,UF			*		*	*	
	AS,UA	*	*	*	*	*	*	*
VMF-E4X	U	*		*	*	*	*	*
	AF,UF			*		*	*	
VMF-IR	AS,UA	*	*	*	*	*	*	*
	U	*		*	*	*	*	*
VMF-IR	AF			*		*	*	
	U	*		*	*	*	*	*
VMF-IR	UA	*	*	*	*	*	*	*
	UF			*		*	*	
VMF-SW	AF,UF			*		*	*	
	AS	*	*	*	*	*	*	*
VMF-SW1	U	*		*	*	*	*	*
	AF,UF			*		*	*	
VMF-SW1	AS	*	*	*	*	*	*	*
	U	*		*	*	*	*	*
VMHI	AF,UF			*		*	*	
	AS,UA	*	*	*	*	*	*	*
VMHI	U	*		*	*	*	*	*

(1) È obbligatorio prevedere anche l'accessorio VMF-SIT3V se l'assorbimento dell'unità supera 0,7 Ampere.

## Valvole ad acqua

### Kit valvola a 3 vie

	100	101	102	150	200	201	202	250	300	301	302	350	400	401	402	450
<b>Batteria principale</b>	VCZ41	VCZ41	VCZ41	VCZ41	VCZ41	VCZ41	VCZ41	VCZ41	VCZ41	VCZ42	VCZ42	VCZ42	VCZ42	VCZ42	VCZ42	VCZ42
	VCZ4124	VCZ4124	VCZ4124	VCZ4124	VCZ4124	VCZ4124	VCZ4124	VCZ4124	VCZ4124	VCZ4224	VCZ4224	VCZ4224	VCZ4224	VCZ4224	VCZ4224	VCZ4224
<b>Batteria secondaria</b>	-	VCF44	VCF44	-	-	VCF44	VCF44	-	-	VCF44	VCF44	-	-	VCF44	VCF44	-
	-	VCF4424	VCF4424	-	-	VCF4424	VCF4424	-	-	VCF4424	VCF4424	-	-	VCF4424	VCF4424	-
<b>Batteria Aggiuntiva "BV"</b>	VCF44	-	-	-	VCF44	-	-	-	VCF44	-	-	-	VCF44	-	-	-
	VCF4424	-	-	-	VCF4424	-	-	-	VCF4424	-	-	-	VCF4424	-	-	-
<b>Batteria principale</b>	500	501	502	550	600	601	602	650	700	701	702	750	800	801	802	850
	VCZ42	VCZ42	VCZ42	VCZ42	VCZ42	VCZ42	VCZ42	VCZ42	VCZ42	VCZ42	VCZ42	VCZ42	VCZ42	VCZ42	VCZ42	VCZ42
<b>Batteria secondaria</b>	VCZ4224	VCZ4224	VCZ4224	VCZ4224	VCZ4224	VCZ4224	VCZ4224	VCZ4224	VCZ4224	VCZ4224	VCZ4224	VCZ4224	VCZ4224	VCZ4224	VCZ4224	VCZ4224
	-	VCF44	VCF44	-	-	VCF44	VCF44	-	-	VCF44	VCF44	-	-	VCF44	VCF44	-
<b>Batteria Aggiuntiva "BV"</b>	VCF44	-	-	-	VCF44	-	-	-	VCF44	-	-	-	VCF44	-	-	-
	VCF4424	-	-	-	VCF4424	-	-	-	VCF4424	-	-	-	VCF4424	-	-	-
<b>Batteria principale</b>	900	901	950	1000	1001											
	VCZ43	VCZ43	VCZ43	VCZ43	VCZ43											
<b>Batteria secondaria</b>	VCZ4324	VCZ4324	VCZ4324	VCZ4324	VCZ4324											
	-	VCF45	-	-	VCF45											
<b>Batteria Aggiuntiva "BV"</b>	VCF45	-	-	VCF45	-											
	VCF4524	-	-	VCF4524	-											

### Kit valvole a 2 vie

	100	101	102	150	200	201	202	250	300	301	302	350	400	401	402	450
<b>Batteria principale</b>	VCZD1 VCZD124	VCZD1 VCZD124	VCZD1 VCZD124	VCZD1 VCZD124	VCZD1 VCZD124	VCZD1 VCZD124	VCZD1 VCZD124	VCZD1 VCZD124	VCZD2 VCZD224	VCZD2 VCZD224	VCZD2 VCZD224	VCZD2 VCZD224	VCZD2 VCZD224	VCZD2 VCZD224	VCZD2 VCZD224	VCZD2 VCZD224
<b>Batteria secondaria</b>	-	VCFD4 VCFD424	VCFD4 VCFD424	-	-	VCFD4 VCFD424	VCFD4 VCFD424	-	-	VCFD4 VCFD424	VCFD4 VCFD424	-	-	VCFD4 VCFD424	VCFD4 VCFD424	-
<b>Batteria Aggiuntiva "BV"</b>	VCFD4 VCFD424	-	-	-	VCFD4 VCFD424	-	-	-	VCFD4 VCFD424	-	-	-	VCFD4 VCFD424	-	-	-
	<b>500</b>	<b>501</b>	<b>502</b>	<b>550</b>	<b>600</b>	<b>601</b>	<b>602</b>	<b>650</b>	<b>700</b>	<b>701</b>	<b>702</b>	<b>750</b>	<b>800</b>	<b>801</b>	<b>802</b>	<b>850</b>
<b>Batteria principale</b>	VCZD2 VCZD224	VCZD2 VCZD224	VCZD2 VCZD224	VCZD2 VCZD224	VCZD2 VCZD224	VCZD2 VCZD224	VCZD2 VCZD224	VCZD2 VCZD224	VCZD2 VCZD224	VCZD2 VCZD224	VCZD2 VCZD224	VCZD2 VCZD224	VCZD2 VCZD224	VCZD2 VCZD224	VCZD2 VCZD224	VCZD2 VCZD224
<b>Batteria secondaria</b>	-	VCFD4 VCFD424	VCFD4 VCFD424	-	-	VCFD4 VCFD424	VCFD4 VCFD424	-	-	VCFD4 VCFD424	VCFD4 VCFD424	-	-	VCFD4 VCFD424	VCFD4 VCFD424	-
<b>Batteria Aggiuntiva "BV"</b>	VCFD4 VCFD424	-	-	-	VCFD4 VCFD424	-	-	-	VCFD4 VCFD424	-	-	-	VCFD4 VCFD424	-	-	-
	<b>900</b>	<b>901</b>	<b>950</b>	<b>1000</b>	<b>1001</b>											
<b>Batteria principale</b>	VCZD3 VCZD324	VCZD3 VCZD324	VCZD3 VCZD324	VCZD3 VCZD324	VCZD3 VCZD324											
<b>Batteria secondaria</b>	-	VCFD4 VCFD424	-	-	VCFD4 VCFD424											
<b>Batteria Aggiuntiva "BV"</b>	VCFD4 VCFD424	-	-	VCFD4 VCFD424	-											

### Kit valvola per impianti 4 tubi - Richiede un termostato con la gestione della valvola

Modello	Ver	100	101	102	150	200	201	202	250
VCZ1X4L (1)	AF,AS,U,UA,UF	•			•	•			•
VCZ1X4R (1)	AF,AS,U,UA,UF	•			•	•			•
(1) Le valvole possono essere abbinare alle unità qualora sia previsto anche un pannello comandi che le controlli.									
Modello	Ver	300	301	302	350	400	401	402	450
VCZ2X4L (1)	AF,AS,U,UA,UF	•			•	•			•
VCZ2X4R (1)	AF,AS,U,UA,UF	•			•	•			•
(1) Le valvole possono essere abbinare alle unità qualora sia previsto anche un pannello comandi che le controlli.									
Modello	Ver	500	501	502	550	600	601	602	650
VCZ2X4L (1)	AF,U,UF	•			•				
	AS,UA	•			•	•			•
VCZ2X4R (1)	AF,U,UF	•			•				
	AS,UA	•			•	•			•
(1) Le valvole possono essere abbinare alle unità qualora sia previsto anche un pannello comandi che le controlli.									
Modello	Ver	700	701	702	750	800	801	802	850
VCZ2X4L (1)	AS,UA	•			•	•			•
VCZ2X4R (1)	AS,UA	•			•	•			•
(1) Le valvole possono essere abbinare alle unità qualora sia previsto anche un pannello comandi che le controlli.									
Modello	Ver	900	901	950	1000	1001			
VCZ3X4L (1)	AF,AS,U,UA,UF	•		•	•	•			
VCZ3X4R (1)	AF,AS,U,UA,UF	•		•	•	•			
(1) Le valvole possono essere abbinare alle unità qualora sia previsto anche un pannello comandi che le controlli.									

### Kit valvola combinata di regolazione e bilanciamento

Modello	Ver	100	101	102	150	200	201	202	250
VJP060 (1)	ACT,APC	•			•	•			•
	AS,U,UA	•	•	•	•	•	•	•	•
VJP060M (2)	ACT,APC	•			•	•			•
	AS,U,UA	•	•	•	•	•	•	•	•
(1) 230V~50Hz (2) 24V									
Modello	Ver	300	301	302	350	400	401	402	450
VJP060 (1)	ACT,APC	•			•				
	AS,U,UA	•	•	•	•				
VJP060M (2)	ACT,APC	•			•				
	AS,U,UA	•	•	•	•				
VJP090 (1)	ACT,APC					•			•
	AS,U,UA					•	•	•	•
VJP090M (2)	ACT,APC					•			•
	AS,U,UA					•	•	•	•

(1) 230V~50Hz  
(2) 24V

Modello	Ver	500	501	502	550	600	601	602	650
VJP090 (1)	ACT,APC	•			•	•			•
	AS,UA	•	•	•	•	•	•	•	•
	U	•	•	•	•	•	•	•	•
VJP090M (2)	ACT,APC	•			•	•			•
	AS,UA	•	•	•	•	•	•	•	•
	U	•	•	•	•	•	•	•	•
VJP150 (1)	ACT,APC					•			•
	AS,UA					•	•	•	•
	U					•	•	•	•
VJP150M (2)	ACT,APC					•			•
	AS,UA					•	•	•	•
	U					•	•	•	•

(1) 230V~50Hz  
(2) 24V

Modello	Ver	700	701	702	750	800	801	802	850
VJP150 (1)	ACT,APC	•			•	•			•
	AS,UA	•	•	•	•	•	•	•	•
	U		•	•			•	•	
VJP150M (2)	ACT,APC	•			•	•			•
	AS,UA	•	•	•	•	•	•	•	•
	U		•	•			•	•	

(1) 230V~50Hz  
(2) 24V

Modello	Ver	900	901	950	1000	1001
VJP150 (1)	ACT,APC	•		•	•	
	AS,U,UA	•	•	•	•	•
VJP150M (2)	ACT,APC	•		•	•	
	AS,U,UA	•	•	•	•	•

(1) 230V~50Hz  
(2) 24V

### Batteria aggiuntiva (solo caldo)

#### Batteria aggiuntiva solo caldo

Modello	Ver	100	101	102	150	200	201	202	250
BV117 (1)	A,AF,AS,U,UA,UF	•							
BV122 (1)	A,AF,AS,U,UA,UF					•			

(1) Non disponibile per le taglie con batteria principale maggiorata.

Modello	Ver	300	301	302	350	400	401	402	450
BV132 (1)	A,AF,AS,U,UA,UF	•							
BV142 (1)	A,AF,AS,U,UA,UF					•			

(1) Non disponibile per le taglie con batteria principale maggiorata.

Modello	Ver	500	501	502	550	600	601	602	650
BV142 (1)	A,AF,AS,U,UA,UF	•							
BVZ800 (1)	A,AS,UA					•			

(1) Non disponibile per le taglie con batteria principale maggiorata.

Modello	Ver	700	701	702	750	800	801	802	850
BVZ800 (1)	A,AS,UA					•			

(1) Non disponibile per le taglie con batteria principale maggiorata.

Modello	Ver	900	901	950	1000	1001
BV162 (1)	A,AF,AS,U,UA,UF	•			•	

(1) Non disponibile per le taglie con batteria principale maggiorata.

#### Batteria elettrica - Richiede un termostato con la gestione della resistenza. Non disponibile per le taglie con la batteria maggiorata.

Modello	Ver	100	101	102	150	200	201	202	250
RX17 (1)	AF,AS,U,UA,UF	•							
RX22 (1)	AF,AS,U,UA,UF					•			

(1) Richiede un termostato con la gestione della resistenza e nelle unità senza mantello si deve prevedere obbligatoriamente anche l'accessorio PCR1, PCR2 o PCR1V a seconda dell'unità. La resistenza non è disponibile per le taglie con batteria principale maggiorata.

Modello	Ver	300	301	302	350	400	401	402	450
RX32 (1)	AF,AS,U,UA,UF	•							
RX42 (1)	AF,AS,U,UA,UF					•			

(1) Richiede un termostato con la gestione della resistenza e nelle unità senza mantello si deve prevedere obbligatoriamente anche l'accessorio PCR1, PCR2 o PCR1V a seconda dell'unità. La resistenza non è disponibile per le taglie con batteria principale maggiorata.

Modello	Ver	500	501	502	550	600	601	602	650
RX52 (1)	AF,AS,U,UA,UF	•							
RXZ800 (1)	AS,UA					•			

(1) Richiede un termostato con la gestione della resistenza e nelle unità senza mantello si deve prevedere obbligatoriamente anche l'accessorio PCR1, PCR2 o PCR1V a seconda dell'unità. La resistenza non è disponibile per le taglie con batteria principale maggiorata.

Modello	Ver	700	701	702	750	800	801	802	850
RXZ800 (1)	AS,UA	.				.			

(1) Richiede un termostato con la gestione della resistenza e nelle unità senza mantello si deve prevedere obbligatoriamente anche l'accessorio PCR1, PCR2 o PCR1V a seconda dell'unità. La resistenza non è disponibile per le taglie con batteria principale maggiorata.

Modello	Ver	900	901	950	1000	1001
RX62 (1)	AF,AS,U,UA,UF	.			.	

(1) Richiede un termostato con la gestione della resistenza e nelle unità senza mantello si deve prevedere obbligatoriamente anche l'accessorio PCR1, PCR2 o PCR1V a seconda dell'unità. La resistenza non è disponibile per le taglie con batteria principale maggiorata.

## Accessori per l'installazione

### Kit per l'installazione pensile

Ver	100	101	102	150	200	201	202	250
U, UA	AMP20	AMP20	AMP20	AMP20	AMP20	AMP20	AMP20	AMP20
UF	AMP20	-	-	AMP20	AMP20	-	-	AMP20

L'accessorio non può essere montato sulle configurazioni indicate con -

Ver	300	301	302	350	400	401	402	450
U, UA	AMP20	AMP20	AMP20	AMP20	AMP20	AMP20	AMP20	AMP20
UF	AMP20	-	-	AMP20	AMP20	-	-	AMP20

L'accessorio non può essere montato sulle configurazioni indicate con -

Ver	500	501	502	550	600	601	602	650
U	AMP20	AMP20	AMP20	AMP20	-	AMPZ	AMPZ	-
UA	AMP20	AMP20	AMP20	AMP20	AMPZ	AMPZ	AMPZ	AMPZ
UF	AMP20	-	-	AMP20	-	-	-	-

L'accessorio non può essere montato sulle configurazioni indicate con -

Ver	700	701	702	750	800	801	802	850
U	-	AMPZ	AMPZ	-	-	AMPZ	AMPZ	-
UA	AMPZ	AMPZ	AMPZ	AMPZ	AMPZ	AMPZ	AMPZ	AMPZ

Ver	900	901	950	1000	1001
U, UA	AMPZ	AMPZ	AMPZ	AMPZ	AMPZ

### Dispositivo rilancio condensa

Modello	Ver	100	101	102	150	200	201	202	250
DSCZ4 (1)	A,AS,U,UA	.	.	.	.	.	.	.	.
	ACT,APC	.	.	.	.	.	.	.	.

(1) DSCZ4 per problemi di spazio all'interno dell'unità, non può essere montato assieme con gli accessori AMP/AMPZ le valvole VCZ1-2-3-4 X4L/R, con tutte le bacinelle raccolta condensa. Con i termostati VMF-E19/E19I, vi chiediamo di contattare la sede.

Modello	Ver	300	301	302	350	400	401	402	450
DSCZ4 (1)	A,AS,U,UA	.	.	.	.	.	.	.	.
	ACT,APC	.	.	.	.	.	.	.	.

(1) DSCZ4 per problemi di spazio all'interno dell'unità, non può essere montato assieme con gli accessori AMP/AMPZ le valvole VCZ1-2-3-4 X4L/R, con tutte le bacinelle raccolta condensa. Con i termostati VMF-E19/E19I, vi chiediamo di contattare la sede.

Modello	Ver	500	501	502	550	600	601	602	650
DSCZ4 (1)	A,AS,UA	.	.	.	.	.	.	.	.
	ACT,APC	.	.	.	.	.	.	.	.
	U	.	.	.	.	.	.	.	.

(1) DSCZ4 per problemi di spazio all'interno dell'unità, non può essere montato assieme con gli accessori AMP/AMPZ le valvole VCZ1-2-3-4 X4L/R, con tutte le bacinelle raccolta condensa. Con i termostati VMF-E19/E19I, vi chiediamo di contattare la sede.

Modello	Ver	700	701	702	750	800	801	802	850
DSCZ4 (1)	A,AS,UA	.	.	.	.	.	.	.	.
	ACT,APC	.	.	.	.	.	.	.	.
	U	.	.	.	.	.	.	.	.

(1) DSCZ4 per problemi di spazio all'interno dell'unità, non può essere montato assieme con gli accessori AMP/AMPZ le valvole VCZ1-2-3-4 X4L/R, con tutte le bacinelle raccolta condensa. Con i termostati VMF-E19/E19I, vi chiediamo di contattare la sede.

Modello	Ver	900	901	950	1000	1001
DSCZ4 (1)	A,AS,U,UA	.	.	.	.	.
	ACT,APC	.	.	.	.	.

(1) DSCZ4 per problemi di spazio all'interno dell'unità, non può essere montato assieme con gli accessori AMP/AMPZ le valvole VCZ1-2-3-4 X4L/R, con tutte le bacinelle raccolta condensa. Con i termostati VMF-E19/E19I, vi chiediamo di contattare la sede.

### Bacinella raccolta condensa

Modello	Ver	100	101	102	150	200	201	202	250
BCZ4 (1)	A,AS,U,UA	.	.	.	.	.	.	.	.
	ACT,APC	.	.	.	.	.	.	.	.
BCZ5 (2)	A,AS,U,UA	.	.	.	.	.	.	.	.
	ACT,APC	.	.	.	.	.	.	.	.

(1) Per installazione verticale.  
(2) Per installazione orizzontale.

Modello	Ver	300	301	302	350	400	401	402	450
BCZ4 (1)	A,AS,U,UA	.	.	.	.	.	.	.	.
	ACT,APC	.	.	.	.	.	.	.	.

(1) Per installazione verticale.  
(2) Per installazione orizzontale.

Modello	Ver	300	301	302	350	400	401	402	450
BCZ5 (2)	A,AS,U,UA	.	.	.	.	.	.	.	.
	ACT,APC	.	.	.	.	.	.	.	.

(1) Per installazione verticale.  
(2) Per installazione orizzontale.

Modello	Ver	500	501	502	550	600	601	602	650
BCZ4 (1)	A,AS,UA	.	.	.	.	.	.	.	.
	ACT,APC	.	.	.	.	.	.	.	.
	U	.	.	.	.	.	.	.	.
BCZ5 (2)	A,AS,UA	.	.	.	.	.	.	.	.
	ACT,APC	.	.	.	.	.	.	.	.
	U	.	.	.	.	.	.	.	.

(1) Per installazione verticale.  
(2) Per installazione orizzontale.

Modello	Ver	700	701	702	750	800	801	802	850
BCZ4 (1)	A,AS,UA	.	.	.	.	.	.	.	.
	ACT,APC	.	.	.	.	.	.	.	.
	U	.	.	.	.	.	.	.	.
BCZ5 (2)	A,AS,UA	.	.	.	.	.	.	.	.
	ACT,APC	.	.	.	.	.	.	.	.
	U	.	.	.	.	.	.	.	.

(1) Per installazione verticale.  
(2) Per installazione orizzontale.

Modello	Ver	900	901	950	1000	1001
BCZ4 (1)	A,AS,U,UA	.	.	.	.	.
	ACT,APC	.	.	.	.	.
BCZ6 (2)	A,AS,U,UA	.	.	.	.	.
	ACT,APC	.	.	.	.	.

(1) Per installazione verticale.  
(2) Per installazione orizzontale.

#### Pannelli di chiusura posteriore

Modello	Ver	100	101	102	150	200	201	202	250
PCZ100	A,AS,U,UA	.	.	.	.	.	.	.	.
	ACT,APC	.	.	.	.	.	.	.	.
PCZ200	A,AS,U,UA	.	.	.	.	.	.	.	.
	ACT,APC	.	.	.	.	.	.	.	.

Modello	Ver	300	301	302	350	400	401	402	450
PCZ300	A,AS,U,UA	.	.	.	.	.	.	.	.
	ACT,APC	.	.	.	.	.	.	.	.
PCZ500	A,AS,U,UA	.	.	.	.	.	.	.	.
	ACT,APC	.	.	.	.	.	.	.	.

Modello	Ver	500	501	502	550	600	601	602	650
PCZ500	A,AS,U,UA	.	.	.	.	.	.	.	.
	ACT,APC	.	.	.	.	.	.	.	.
PCZ800	A,AS,UA	.	.	.	.	.	.	.	.
	ACT,APC	.	.	.	.	.	.	.	.
	U	.	.	.	.	.	.	.	.

Modello	Ver	700	701	702	750	800	801	802	850
PCZ800	A,AS,UA	.	.	.	.	.	.	.	.
	ACT,APC	.	.	.	.	.	.	.	.
	U	.	.	.	.	.	.	.	.

Modello	Ver	900	901	950	1000	1001
PCZ1000	A,AS,U,UA	.	.	.	.	.
	ACT,APC	.	.	.	.	.

#### Griglia di aspirazione inferiore

Modello	Ver	100	101	102	150	200	201	202	250
GA100	U,UA	.	.	.	.	.	.	.	.
GA200	U,UA	.	.	.	.	.	.	.	.

Modello	Ver	300	301	302	350	400	401	402	450
GA300	U,UA	.	.	.	.	.	.	.	.
GA500	U,UA	.	.	.	.	.	.	.	.

Modello	Ver	500	501	502	550	600	601	602	650
GA500	U,UA	.	.	.	.	.	.	.	.
GA800	U	.	.	.	.	.	.	.	.
	UA	.	.	.	.	.	.	.	.

Modello	Ver	700	701	702	750	800	801	802	850
GA800	U	.	.	.	.	.	.	.	.
	UA	.	.	.	.	.	.	.	.

Modello	Ver	900	901	950	1000	1001
GA800	U,UA	.	.	.	.	.

#### Supporti da abbinare alla griglia ornamentale (GA) per l'installazione del ventilconvettore a pavimento

Modello	Ver	100	101	102	150	200	201	202	250
FIKIT100	A,AS,U,UA	.	.	.	.				
	ACT,AF,APC,UF	.			.				
FIKIT200	A,AS,U,UA					.	.	.	.
	ACT,AF,APC,UF					.			.

Modello	Ver	300	301	302	350	400	401	402	450
FIKIT300	A,AS,U,UA	.	.	.	.				
	ACT,AF,APC,UF	.			.				
FIKIT500	A,AS,U,UA					.	.	.	.
	ACT,AF,APC,UF					.			.

Modello	Ver	500	501	502	550	600	601	602	650
FIKIT500	A,AS,U,UA	.	.	.	.				
	ACT,AF,APC,UF	.			.				
FIKIT800	A,AS,UA					.	.	.	.
	ACT,APC					.			.
	U						.	.	

Modello	Ver	700	701	702	750	800	801	802	850
FIKIT800	ACT,APC	.			.	.			.
	U		.	.			.	.	
	UA	.	.	.	.	.	.	.	.

Modello	Ver	900	901	950	1000	1001
FIKIT800	A,AS,U,UA	.	.	.	.	.
	ACT,AF,APC,UF	.		.	.	

#### Piedini estetici e strutturali

Modello	Ver	100	101	102	150	200	201	202	250
ZXZ	A,AS,U,UA	.	.	.	.	.	.	.	.
	ACT,APC	.			.	.			.

Modello	Ver	300	301	302	350	400	401	402	450
ZXZ	A,AS,U,UA	.	.	.	.	.	.	.	.
	ACT,APC	.			.	.			.

Modello	Ver	500	501	502	550	600	601	602	650
ZXZ	A,AS,UA	.	.	.	.	.	.	.	.
	ACT,APC	.			.	.			.
	U	.	.	.	.		.	.	

Modello	Ver	700	701	702	750	800	801	802	850
ZXZ	A,AS,UA	.	.	.	.	.	.	.	.
	ACT,APC	.			.	.			.
	U		.	.			.	.	

Modello	Ver	900	901	950	1000	1001
ZXZ	A,AS,U,UA	.	.	.	.	.
	ACT,APC	.		.	.	

## DATI PRESTAZIONALI

### 2 tubi

	FCZ100			FCZ150			FCZ200			FCZ250			FCZ300			FCZ350			FCZ400			FCZ450			FCZ500			FCZ550								
	1	2	3	1	2	3	1	2	3	1	2	3	1	2	3	1	2	3	1	2	3	1	2	3	1	2	3	1	2	3	1	2	3			
	L	M	H	L	M	H	L	M	H	L	M	H	L	M	H	L	M	H	L	M	H	L	M	H	L	M	H	L	M	H	L	M	H	L	M	H
Prestazioni in riscaldamento 70 °C / 60 °C (1)																																				
Potenza termica	kW			1,45	2,00	2,40	1,55	2,19	2,65	2,02	2,95	3,70	2,20	3,18	4,05	3,47	4,46	5,50	3,77	4,92	6,15	4,32	5,74	7,15	4,57	6,29	7,82	5,27	7,31	8,50	5,82	8,34	9,75			
Portata acqua utenza	l/h			125	172	206	136	192	232	177	258	324	193	278	355	304	391	482	330	431	539	379	503	627	400	551	685	462	641	745	510	731	855			
Perdita di carico lato utenza	kPa			4	7	9	5	9	12	6	12	18	7	15	23	7	12	18	8	14	20	9	16	24	6	11	16	12	21	28	10	20	26			
Prestazioni in riscaldamento 45 °C / 40 °C (2)																																				
Potenza termica	kW			0,72	0,99	1,19	0,77	1,09	1,31	1,00	1,46	1,84	1,09	1,58	2,01	1,72	2,21	2,73	1,87	2,44	3,06	2,14	2,85	3,55	2,27	3,12	3,88	2,62	3,63	4,22	2,89	4,14	4,85			
Portata acqua utenza	l/h			126	173	207	134	189	229	174	254	319	190	274	350	299	385	475	325	425	531	373	495	617	394	543	675	455	631	734	502	720	842			
Perdita di carico lato utenza	kPa			4	7	10	5	9	12	6	12	18	8	15	22	8	12	18	8	14	20	10	16	24	6	11	16	12	21	28	10	20	26			
Prestazioni in raffreddamento 7 °C / 12 °C (3)																																				
Potenza frigorifera	kW			0,65	0,84	1,00	0,80	1,06	1,27	0,89	1,28	1,60	1,06	1,55	1,94	1,68	2,17	2,65	1,89	2,46	3,02	2,20	2,92	3,60	2,41	3,21	4,03	2,68	3,69	4,25	2,91	4,13	4,79			
Potenza frigorifera sensibile	kW			0,51	0,69	0,83	0,57	0,80	0,97	0,71	1,05	1,33	0,79	1,20	1,52	1,26	1,65	2,04	1,33	1,76	2,18	1,59	2,14	2,67	1,69	2,30	2,90	1,94	2,73	3,18	2,07	2,98	3,49			
Portata acqua utenza	l/h			112	144	172	138	182	219	153	221	275	182	267	334	288	374	456	350	460	560	379	503	619	414	552	694	460	634	731	501	711	824			
Perdita di carico lato utenza	kPa			4	6	8	6	12	13	6	12	18	8	17	25	8	13	18	11	18	25	10	16	24	9	15	22	13	22	29	12	22	28			
Ventilatore																																				
Tipo	tipo																																			
Motore ventilatore	tipo																																			
Numero	n°																																			
Portata aria	m³/h																																			
Potenza assorbita	W																																			
Collegamenti elettrici	V1 V2 V3 V1 V2 V3 V1 V2 V3 V1 V2 V3 V1 V2 V3 V1 V2 V3 V1 V2 V3 V1 V2 V3 V1 V2 V3																																			
Dati sonori ventilconvettori (4)																																				
Livello di potenza sonora	dB(A)			31,0	38,0	45,0	31,0	38,0	45,0	35,0	46,0	51,0	35,0	46,0	51,0	34,0	41,0	48,0	34,0	41,0	48,0	37,0	44,0	51,0	37,0	44,0	51,0	42,0	51,0	56,0	42,0	51,0	56,0			
Livello di pressione sonora	dB(A)			23,0	30,0	37,0	23,0	30,0	37,0	27,0	38,0	43,0	27,0	38,0	43,0	26,0	33,0	40,0	26,0	33,0	40,0	29,0	36,0	43,0	29,0	36,0	43,0	34,0	43,0	48,0	34,0	43,0	48,0			
Diametro raccordi																																				
Scambiatore principale	Ø			1/2"			1/2"			1/2"			1/2"			3/4"			3/4"			3/4"			3/4"			3/4"			3/4"					
Alimentazione																																				
Alimentazione	V/Ph/ Hz																																			
	230V~50Hz																																			
	FCZ600			FCZ650			FCZ700			FCZ750			FCZ800			FCZ850			FCZ900			FCZ950			FCZ1000											
	1	2	3	1	2	3	1	2	3	1	2	3	1	2	3	1	2	3	1	2	3	1	2	3	1	2	3	1	2	3						
	L	M	H	L	M	H	L	M	H	L	M	H	L	M	H	L	M	H	L	M	H	L	M	H	L	M	H	L	M	H	L	M	H			
Prestazioni in riscaldamento 70 °C / 60 °C (1)																																				
Potenza termica	kW			6,50	8,10	10,00	7,19	9,15	11,50	8,10	9,80	11,00	9,10	11,30	12,50	9,80	10,80	12,00	11,30	12,35	14,00	10,77	13,35	15,14	11,20	14,42	17,10	12,53	15,24	17,02						
Portata acqua utenza	l/h			570	710	877	631	802	1.008	710	860	964	798	991	1.096	859	947	1.052	991	1.083	1.227	945	1.171	1.328	982	1.264	1.500	1.101	1.337	1.493						
Perdita di carico lato utenza	kPa			12	18	26	14	21	31	17	24	29	10	15	18	22	27	32	17	20	25	12	17	22	16	24	33	22	32	38						
Prestazioni in riscaldamento 45 °C / 40 °C (2)																																				
Potenza termica	kW			3,32	4,03	4,97	3,57	4,55	5,72	4,03	4,87	5,47	4,52	5,62	6,21	4,87	5,37	5,97	5,62	6,14	6,96	5,35	6,64	7,53	5,57	7,17	8,50	6,24	7,58	8,46						
Portata acqua utenza	l/h			561	699	863	621	790	993	699	846	950	786	975	1.079	846	932	1.036	975	1.066	1.209	930	1.152	1.307	967	1.245	1.476	1.084	1.316	1.469						
Perdita di carico lato utenza	kPa			12	18	26	14	20	31	16	24	29	10	14	18	22	26	32	6	20	25	12	17	22	15	24	33	22	31	38						
Prestazioni in raffreddamento 7 °C / 12 °C (3)																																				
Potenza frigorifera	kW			3,22	3,90	4,65	3,95	4,80	5,67	3,92	4,89	5,50	4,27	5,34	6,14	4,84	5,66	6,10	5,26	6,29	6,91	4,29	5,00	6,91	5,77	7,32	8,60	5,69	6,88	7,62						
Potenza frigorifera sensibile	kW			2,56	3,17	3,92	2,78	3,43	4,12	2,99	3,76	4,30	3,20	4,05	4,72	3,72	4,42	4,83	4,00	4,83	5,36	2,97	3,78	5,68	3,80	4,87	5,78	4,42	5,34	5,53						
Portata acqua utenza	l/h			554	671	800	595	825	975	675	841	946	734	918	1.056	833	974	1.049	904	1.082	1.189	738	860	1.189	992	1.259	1.479	979	1.183	1.311						
Perdita di carico lato utenza	kPa			14	19	26	15	21	28	16	24	30	10	14	18	20	26	30	22	30	36	10	12	22	15	22	30	22	31	36						
Ventilatore																																				
Tipo	tipo																																			
Motore ventilatore	tipo																																			
Numero	n°																																			
Portata aria	m³/h																																			
Potenza assorbita	W																																			
Collegamenti elettrici	V1 V2 V3 V1 V2 V3 V1 V2 V3 V1 V2 V3 V1 V2 V3 V1 V2 V3 V1 V2 V3 V1 V2 V3 V1 V2 V3																																			
Dati sonori ventilconvettori (4)																																				
Livello di potenza sonora	dB(A)			42,0	51,0	57,0	42,0	51,0	57,0	50,0	57,0	62,0	50,0	57,0	62,0	56,0	61,0	66,0	56,0	61,0	66,0	51,0	57,0	62,0	51,0	57,0	62,0	56,0	61,0	66,0						
Livello di pressione sonora	dB(A)			34,0	43,0	49,0	34,0	43,0	49,0	42,0	49,0	54,0	42,0	49,0	54,0	48,0	53,0	58,0	48,0	53,0	58,0	43,0	49,0	54,0	43,0	49,0	54,0	48,0	53,0	58,0						
Diametro raccordi																																				
Scambiatore principale	Ø																																			
	3/4"																																			
Alimentazione																																				
Alimentazione	V/Ph/ Hz																																			
	230V~50Hz																																			

(1) Aria ambiente 20 °C b.s.; Acqua (in/out) 70 °C/60 °C

(2) Aria ambiente 20 °C b.s.; Acqua (in/out) 45 °C/40 °C; EUROVENT (listing FCU AERMEC 2025)

(3) Aria ambiente 27 °C b.s./ 19 °C b.u.; Acqua (in/out) 7 °C/12 °C; EUROVENT (listing FCU AERMEC 2025)

(4) Aermec determina il valore della potenza sonora sulla base di misure effettuate in accordo con la normativa UNI EN 16583:15, nel rispetto della certificazione Eurovent.

4 tubi

		FCZ101			FCZ201			FCZ301			FCZ401			FCZ501			FCZ601			FCZ701			FCZ801			FCZ901			FCZ1001					
		1	2	3	1	2	3	1	2	3	1	2	3	1	2	3	1	2	3	1	2	3	1	2	3	1	2	3	1	2	3	1	2	3
		L	M	H	L	M	H	L	M	H	L	M	H	L	M	H	L	M	H	L	M	H	L	M	H	L	M	H	L	M	H	L	M	H
Prestazioni in riscaldamento 65 °C / 55 °C (1)																																		
Potenza termica	kW	0,75	1,01	1,17	1,02	1,35	1,60	1,80	2,18	2,56	2,21	2,65	3,12	2,59	3,34	3,73	2,96	3,67	4,36	3,66	4,29	4,94	4,20	4,79	5,35	4,73	5,63	5,72	4,85	5,56	6,08			
Portata acqua utenza	l/h	65	89	102	89	118	140	158	191	224	186	232	273	227	293	327	259	321	381	320	375	437	368	419	467	414	492	501	424	487	532			
Perdita di carico lato utenza	kPa	2	4	4	4	8	10	16	23	30	4	6	8	6	8	10	8	12	16	11	14	18	16	20	24	8	12	12	10	14	16			
Prestazioni in raffreddamento 7 °C / 12 °C (2)																																		
Potenza frigorifera	kW	0,65	0,84	1,00	0,89	1,28	1,60	1,68	2,17	2,65	2,20	2,92	3,60	2,68	3,69	4,25	3,22	3,90	4,65	3,92	4,89	5,50	4,84	5,66	6,10	4,29	5,00	6,91	5,69	6,88	7,62			
Potenza frigorifera sensibile	kW	0,51	0,69	0,83	0,71	1,05	1,33	1,26	1,65	2,04	1,59	2,14	2,67	1,94	2,73	3,18	2,56	3,17	3,92	2,99	3,76	4,30	3,72	4,42	4,83	2,97	3,78	5,68	4,42	5,34	5,53			
Portata acqua utenza	l/h	112	144	172	153	221	275	288	374	456	379	503	619	460	634	731	554	671	800	675	841	946	833	974	1.049	738	860	1.189	979	1.183	1.311			
Perdita di carico lato utenza	kPa	4	6	8	6	12	18	8	13	18	10	16	24	13	22	29	14	19	26	16	24	30	20	26	30	10	12	22	22	31	36			
Ventilatore																																		
Tipo	tipo	Centrifugo																																
Motore ventilatore	tipo	Asincrono																																
Numero	n°	1	1	2	2	2	3	3	3	3	3	3	3	3	3	3	3	3	3	3	3	3	3	3	3	3	3	3	3	3				
Portata aria	m³/h	110	160	200	140	220	290	260	350	450	330	460	600	400	600	720	520	720	920	700	930	1140	900	1120	1300	700	930	1140	900	1120	1300			
Potenza assorbita	W	19	29	35	25	29	33	25	33	44	30	43	57	38	52	76	38	60	91	59	80	106	80	100	131	59	80	106	80	100	131			
Collegamenti elettrici		V1	V2	V3	V1	V2	V3	V1	V2	V3	V1	V2	V3	V1	V2	V3	V1	V2	V3	V1	V2	V3	V1	V2	V3	V1	V2	V3	V1	V2	V3			
Dati sonori ventilconvettori (3)																																		
Livello di potenza sonora	dB(A)	31,0	38,0	45,0	35,0	46,0	51,0	34,0	41,0	48,0	37,0	44,0	51,0	42,0	51,0	56,0	42,0	51,0	57,0	50,0	57,0	62,0	56,0	61,0	66,0	51,0	57,0	62,0	56,0	61,0	66,0			
Livello di pressione sonora	dB(A)	23,0	30,0	37,0	27,0	38,0	43,0	26,0	33,0	40,0	29,0	36,0	43,0	34,0	43,0	48,0	34,0	43,0	49,0	42,0	49,0	54,0	48,0	53,0	58,0	43,0	49,0	54,0	48,0	53,0	58,0			
Diametro raccordi																																		
Scambiatore principale	Ø	1/2"		1/2"			3/4"			3/4"			3/4"			3/4"			3/4"			3/4"			3/4"			3/4"			3/4"			
Scambiatore secondario	Ø	1/2"																																
Alimentazione																																		
Alimentazione	V/Ph/ Hz	230V~50Hz																																

- (1) Aria ambiente 20 °C b.s.; Acqua (in/out) 65 °C/55 °C; EUROVENT (listing FCU AERMEC 2025)  
 (2) Aria ambiente 27 °C b.s. / 19 °C b.u.; Acqua (in/out) 7 °C/12 °C; EUROVENT (listing FCU AERMEC 2025)  
 (3) Aermec determina il valore della potenza sonora sulla base di misure effettuate in accordo con la normativa UNI EN 16583:15, nel rispetto della certificazione Eurovent.

**DIMENSIONI**

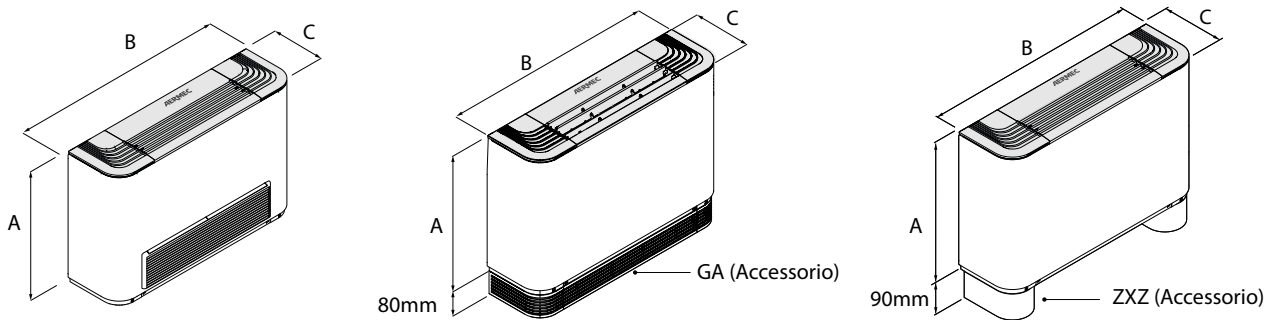

		FCZ100	FCZ101	FCZ102	FCZ150	FCZ200	FCZ201	FCZ202	FCZ250	FCZ300	FCZ301	FCZ302	FCZ350	FCZ400	FCZ401	FCZ402	FCZ450
<b>Dimensioni e pesi</b>																	
A	mm	486	486	486	486	486	486	486	486	486	486	486	486	486	486	486	486
B	mm	640	640	640	640	750	750	750	750	980	980	980	980	1200	1200	1200	1200
C	mm	220	220	220	220	220	220	220	220	220	220	220	220	220	220	220	220
Peso a vuoto	kg	13	14	14	14	15	15	16	16	17	18	19	19	33	23	23	24
		FCZ500	FCZ501	FCZ502	FCZ550	FCZ600	FCZ601	FCZ602	FCZ650	FCZ700	FCZ701	FCZ702	FCZ750	FCZ800	FCZ801	FCZ802	FCZ850
<b>Dimensioni e pesi</b>																	
A	mm	486	486	486	486	486	486	486	486	486	486	486	486	486	486	486	486
B	mm	1200	1200	1200	1200	1320	1320	1320	1320	1320	1320	1320	1320	1320	1320	1320	1320
C	mm	220	220	220	220	220	220	220	220	220	220	220	220	220	220	220	220
Peso a vuoto	kg	24	22	23	24	24	29	31	33	29	31	33	33	29	29	31	33
		FCZ900	FCZ901	FCZ950	FCZ1000	FCZ1001											
<b>Dimensioni e pesi</b>																	
A	mm	591	591	591	591	591											
B	mm	1320	1320	1320	1320	1320											
C	mm	220	220	220	220	220											
Peso a vuoto	kg	34	34	34	34	34											

Aermec si riserva la facoltà di apportare in qualsiasi momento tutte le modifiche ritenute necessarie per il miglioramento del prodotto con eventuale modifica dei relativi dati tecnici.

**Aermec S.p.A.**  
 Via Roma, 996 - 37040 Bevilacqua (VR) - Italia  
 Tel. 0442633111 - Telefax 044293577  
 www.aermec.com

