

HMI - HMI_1

Reversible luftgekühlte Wärmepumpe

Kühlleistung 3,0 ÷ 14,5 kW – Heizleistung 4,0 ÷ 15,5 kW

- Kühlgas R32
- Trinkwarmwasserbereitung bei Außentemperaturen von -25°C bis 45°C
- Einfache und Schnelle Installation
- Hermetisch versiegelt



BESCHREIBUNG

HMI und HMI_1 sind Reversible Wärmepumpe für die Außeninstallation für Klimaanlage, bei denen nicht nur eine Raumkühlung sondern auch Warmwasser mit hohen Temperaturen für die Heizung oder die in jeder Saison effiziente und nachhaltige Trinkwarmwasserbereitung.

Für die Herstellung von Trinkwarmwasser ist es zwingend erforderlich, es mit dem kompatibles Aermec Trinkwarmwasserspeicher zu kombinieren.

HMI und HMI_1 wurde darauf ausgelegt, den Anforderungen des Markts der Neubauten und Renovierungen gerecht zu werden, **um konventionelle Heizkessel zu ersetzen oder zu unterstützen.**

Sind kann mit Niedertemperaturheizungen wie Fußbodenheizungen aber auch mit den konventionelleren Heizkörpern kombiniert **und ist bereits mit den wichtigsten Hydraulikkomponenten ausgerüstet, wodurch auch die Endinstallation vereinfacht wird.**

EIGENSCHAFTEN

Betriebsgrenzen

Betrieb mit Volllast bis -25°C Außentemperatur in der Wintersaison, bis 48°C in der Sommersaison.

Höchsttemperatur des erzeugten Wassers im Heizbetrieb:

HMI: 60 °C

HMI_1: 65 °C

- Kältekreis mit Economizer.
- Rotationsverdichter Inverter Rotary.
- Auf die aerodynamische Optimierung ausgelegte DC -Axiallüfter mit bürstenlosen Motoren gestatten eine Eindämmung des Geräuschpegels, gleichzeitig jedoch eine Steigerung des Wirkungsgrads und des Luftdurchsatzes.
- Mit elektrischem Widerstand im Grundgestell, um die eventuelle Eisbildung zu verhindern und den Abbau des Kondenswassers während dem Heizbetrieb zu begünstigen.
- Elektronisches Expansionsventil.

Wichtigste hydraulische Bauteile

- Inverterpumpe
- Plattenwärmetauscher.
- Ausdehnungsgefäß.
- Sicherheitsventil.
- Strömungswächter.
- Wasserfilter im Lieferumfang enthalten (**Installation zwingend erforderlich**).

Einstellung

Regelung über eine **mehrsprachige Bedienblende mit Touchscreen:**

- Verwaltung eines 3-Wege-Umleitventils (nicht mitgeliefert) für die Trinkwarmwassererzeugung.
- Verwaltung eines 2-Wege-Ventils (nicht mitgeliefert) für die Absperrung eines Anlagenteils.
- Wochenprogrammierung mit Zeitschienen.
- Funktion **Auto-Restart**.
- Notbetrieb (kann ein Ersatzwärmequelle aktivieren).
- Funktion **Quick Hot Water** für eine schnelle Trinkwarmwassererwärmung.
- Funktion **Weather Dependent Mode** für die Klimaregulierung.
- Funktion **Quiet** für geräuscharme Funktionsweise, mit Timer programmierbar.
- Verflüssigungskontrolle.
- Die Aktivierung des Legionellenschutzzyklus (einfach über das Bedienpaneel einzustellen) gestattet es, den gesamten Tank wöchentlich auf eine Temperatur aufzuheizen (max 70°C), die die für die Infektion verantwortlichen Bakterien vernichten kann.

Spezieller Golden-Fin-Wärmetauscher

Im Gegensatz zu normalen Wärmetauschern kann diese spezielle silikonfreie Epoxidbeschichtung in goldener Farbe den Wärmetauscher vor Rost und Korrosion in Gebieten schützen, in denen die Luft einen sehr hohen Salzgehalt hat.



Smart APP Ewpe

Das System ist standardmäßig mit dem WiFi-Modul ausgestattet. Mit diesem Modul und der speziellen App für iOS- und Android-Geräte, die kostenfrei im Apple Store und auf Google Play zur Verfügung steht, kann das System direkt über Ihr Smartphone oder Tablet gesteuert werden. Die Fernsteuerung kann über Cloud mit einem mit dem Internet verbundenen Wireless Router durchgeführt werden.



ZUBEHÖR

HMICB15: Anschlusskabel für die Bedientafel. Kabellänge 15 m.

IC-2P: Steckverbinder für die Nutzung der Kommunikation über Mod Bus oder VMF-485LINK. Obligatorisches Zubehör bei Kombination mit VMF-485LINK oder für Überwachungssysteme von Drittfirmen.

VMF-485LINK: Erweiterung für eine Schnittstellenverbindung des Geräts mit dem Kommunikationsprotokoll VMF, sodass die Steuerung durch die Supervisoren VMF-E5 oder VMF-E6 möglich wird.

VMF-E5: Bedientafel für den Wandeinbau in schwarzer Farbe, mit LCD-Display mit Hintergrundbeleuchtung und kapazitiver Tastatur, ermöglicht die Steuerung / zentralisierte Kontrolle einer kompletten Hydronikanlage bestehend aus Gebläsekonvektoren: bis zu 64 Bereiche von Gebläsekonvektoren, bestehend aus 1 Master + max. 5 Slave; Kaltwassersatz / Wärmepumpe (obligatorisches Zubehör Schnittstelle RS 485), Umwälzpumpen: max. 12 konfigurierbare Bereichsumwälzpumpen; Heizkessel: Verwaltung der Freigabe Heizkessel zur Wassererwärmung; Wärmerückgewinner: max. 3 Freigaben für programmierbare Wärmerückgewinner laut Timer-Zeiten und/oder mittels Ermittlung der Luftqualität mit dem Zubehör VMF-VOC, Trinkwassermodul: komplette Verwaltung der Trinkwassererzeugung über Kontrolle von: Umleitventil / Umwälzpumpe, Zusatz-Widerstand, Speichertemperatursonde, Anti-Legionellen-Zyklus. Das Panel ist sowohl in Weiß (VMF-E5B) als auch in Schwarz (VMF-E5N) erhältlich.

VMF-E6: Bedienelement für die Unterputzmontage, Farbe Weiß, mit Farbdisplay 4,3"-Touchscreen, gestattet die zentrale Bedienung/Steuerung einer kompletten Hydronik-/Lüftungsanlage, bestehend aus: Gebläsekonvektoren (bis zu 64 Gebläsekonvektorzonen bestehend aus 1 Master + maximal 5 Slaves), Wärmepumpen (bis zu 4), Zubehör MZC (bis zu 5), Verwaltung von Heizplatten (wenn eine angemessene Anzahl des Zubehörs VMF-REB verwendet wird, bis zu 64 Heizplatten verknüpft mit den Gebläsekonvektorzonen und bis zu 32 Heizplatten verknüpft mit den von MZC versorgten Zonen), komplette Verwaltung der Trinkwasserbereitung, Steuerung eines Heizwiderstands RAS und/oder eines Heizkessels, Verwaltung von digitalen I/O, Steuerung von Wärmerückgewinnern und VOC-Fühlern (bis zu 4).

LOGATW: Diagnoseinstrument für Luft/Wasser-Wärmepumpen.

DHWT300S: (220-240V~50Hz) Trinkwarmwasserspeicher aus emailliertem Stahl. Einphasige Stromversorgung, 300 Liter Fassungsvermögen mit Haupt- und Nebenschlange, elektrischer Heizstab 3 kW. Magnesium-Opferanode. Inneninstallation"

Für weitere Informationen zum System wird auf die entsprechenden Unterlagen verwiesen.

Zubehör	HMI-Serie	HMI_1-Serie
LOGATW	•	•
HMICB15	•	•
IC-2P	•	•
VMF-485LINK	•	•
VMF-E5	•	•
VMF-E6	•	•

Anschlüsse mit VMF-485LINK

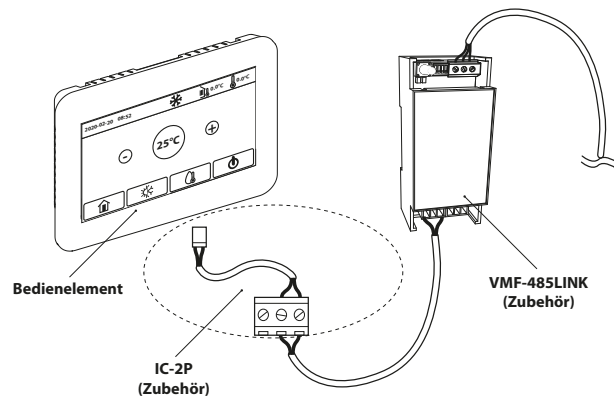

Anschlüsse mit Überwachungssysteme von Drittfirmen

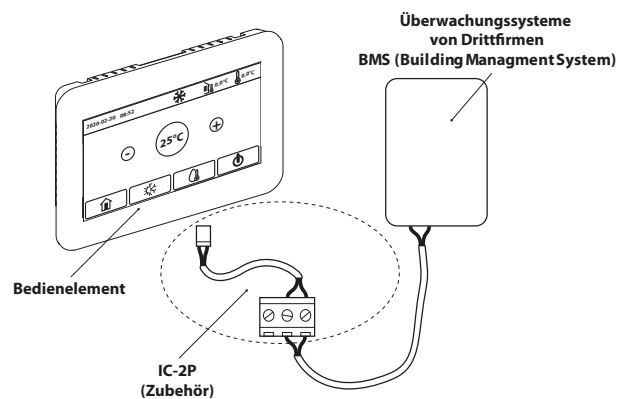

Eignungstabelle des Zubehörs

FUSSBODENHEIZUNG + BWV

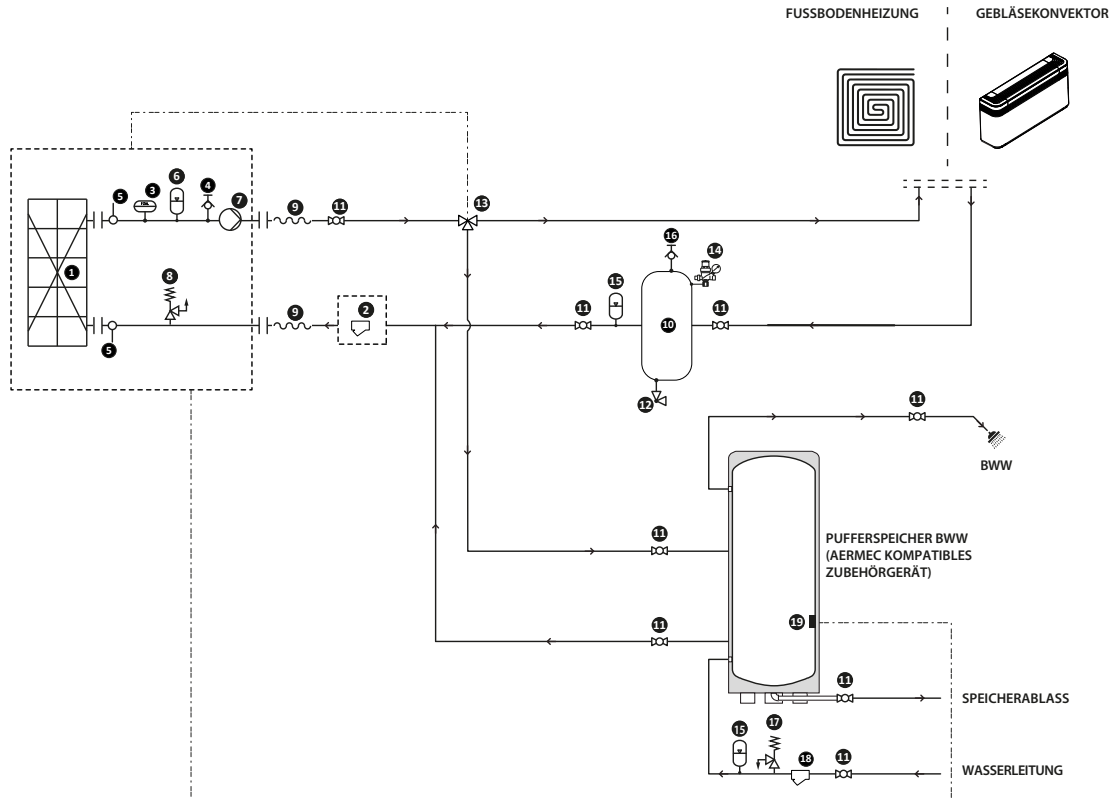

SERIENMÄSSIG MITGELIEFERTE KOMPONENTEN

- 1 Plattenwärmetauscher
- 2 Wasserfilter (mitgeliefert)
- 3 Strömungswächter
- 4 Entlüftungsventil
- 5 Wassertemperatursonde (IN/OUT)
- 6 Ausdehnungsgefäß
- 7 Pumpe
- 8 Sicherheitsventil

EMPFOHLENE HYDRAULIK-BAUTEILE AUSSERHALB DER EINHEIT (ZU LASTEN DES INSTALLATEURS)

- 9 Schwingungsdämpfende Verbindungsstücke
- 10 Speicher der Anlage (Installation wird empfohlen, sollte der Wasserinhalt der Anlage unterhalb der in der Tabelle angegebenen Menge liegen)
- 11 Absperrventile
- 12 Abflussventil
- 13 3-Wege-Ventil
- 14 Füllvorrichtung
- 15 Ausdehnungsgefäß
- 16 Entlüftungsventil
- 17 Sicherheitsventil
- 18 Wasserfilter
- 19 - Temperatursonde TWW-Speicher



Im Falle einer Fußbodenheizung muss ein Bypass-Ventil installiert werden, um die Zirkulation einer minimalen Wassermenge in der Anlage zu gewährleisten.

TECHNISCHE LEISTUNGSDATEN

HMI

		HMI080	HMI100	HMI100T	HMI120	HMI120T	HMI140	HMI140T	HMI160	HMI160T
Leistungen im Kühlbetrieb 12 °C / 7 °C (1)										
Kühlleistung	kW	5,00	7,80	7,80	9,50	9,50	12,00	12,00	13,00	13,00
Leistungsaufnahme	kW	1,61	2,48	2,48	3,11	3,20	4,14	4,14	4,91	4,91
Stromaufnahme gesamt im Kühlbetrieb	A	7,37	11,35	4,01	14,65	4,73	18,95	6,65	22,70	7,46
EER	W/W	3,10	3,15	3,15	3,05	2,97	2,90	2,90	2,65	2,65
Wasserdurchsatz Verdampfer	l/h	842	1.318	1.318	1.609	1.609	2.038	2.038	2.210	2.210
Nutzförderhöhe	kPa	75,6	73,8	73,8	70,5	70,5	62,9	62,9	59,3	59,3
Leistungen im Heizleistung 40 °C / 45 °C (2)										
Heizleistung	kW	7,50	10,00	9,00	12,00	12,00	14,00	13,00	15,50	15,50
Leistungsaufnahme	kW	2,00	2,70	2,70	3,48	3,48	4,18	4,18	4,70	4,70
Stromaufnahme gesamt im Heizbetrieb	A	9,15	12,36	4,10	15,93	5,29	19,13	6,35	21,51	7,14
COP	W/W	3,75	3,70	3,33	3,45	3,45	3,35	3,11	3,30	3,30
Wasserdurchsatz Verdampfer	l/h	1.326	1.762	1.762	2.110	2.110	2.456	2.456	2.714	2.714
Nutzförderhöhe	kPa	73,8	68,1	68,1	61,4	61,4	53,7	53,7	47,9	47,9
Leistungen im Kühlbetrieb 23 °C / 18 °C (3)										
Kühlleistung	kW	6,75	8,80	8,80	11,00	11,00	12,50	12,50	14,50	14,50
Leistungsaufnahme	kW	1,55	1,96	1,96	2,56	2,56	3,05	3,05	3,85	3,82
Stromaufnahme gesamt im Kühlbetrieb	A	7,09	8,97	2,98	11,72	3,89	13,96	4,63	17,48	5,80
EER	W/W	4,36	4,49	4,49	4,30	4,30	4,10	4,10	3,77	3,80
Wasserdurchsatz Verdampfer	l/h	1.152	1.495	1.495	1.873	1.873	2.132	2.132	2.478	2.478
Nutzförderhöhe	kPa	74,9	72,0	72,0	66,2	66,2	61,0	61,0	53,2	53,2
Leistungen im Heizleistung 30 °C / 35 °C (4)										
Heizleistung	kW	7,50	10,00	10,00	12,00	12,00	14,00	14,00	15,50	15,50
Leistungsaufnahme	kW	1,63	2,17	2,17	2,64	2,64	3,22	3,22	3,60	3,60
Stromaufnahme gesamt im Heizbetrieb	A	7,46	9,93	3,30	12,08	4,01	14,74	4,89	16,48	5,47
COP	W/W	4,60	4,61	4,61	4,55	4,55	4,35	4,35	4,31	4,30
Wasserdurchsatz Verdampfer	l/h	1.321	1.756	1.756	2.102	2.102	2.447	2.447	2.704	2.704
Nutzförderhöhe	kPa	73,8	68,2	68,2	61,6	61,6	53,9	53,9	48,1	48,1

(1) Daten EN 14511:2022; Anlagenseitiger Wärmetauscher 12 °C / 7 °C; Frischluft 35 °C

(2) Daten EN 14511:2022; Wasser anlagenseitiger Wärmetauscher 40 °C / 45 °C; Außentemperatur 7 °C.t.k. / 6 °C.f.k.

(3) Daten EN 14511:2022; Anlagenseitiger Wärmetauscher 23 °C / 18 °C; Frischluft 35 °C

(4) Daten EN 14511:2022; Wasser anlagenseitiger Wärmetauscher 30 °C / 35 °C; Außentemperatur 7 °C.t.k. / 6 °C.f.k.

HMI_1

		HMI041	HMI061	HMI081	HMI081T	HMI101	HMI101T	HMI121	HMI121T	HMI141	HMI141T	HMI161	HMI161T
Leistungen im Kühlbetrieb 12 °C / 7 °C (1)													
Kühlleistung	kW	4,90	5,70	7,40	7,10	9,00	9,10	11,10	11,10	13,30	13,30	13,80	13,80
Leistungsaufnahme	kW	1,40	1,76	2,00	2,10	2,65	2,80	3,58	3,58	4,75	4,75	5,09	5,09
Stromaufnahme gesamt im Kühlbetrieb	A	4,30	5,90	7,37	-	11,35	4,01	14,65	4,73	18,95	6,65	22,70	7,46
EER	W/W	3,50	3,25	3,70	3,38	3,40	3,25	3,10	3,10	2,80	2,80	2,71	2,71
Wasserdurchsatz Verdampfer	l/h	834	971	1.262	1.211	1.537	1.554	1.897	1.897	2.276	2.276	2.362	2.362
Nutzförderhöhe	kPa	84,0	81,0	73,0	72,0	62,0	61,0	56,0	55,0	40,0	40,0	37,0	37,0
Leistungen im Heizleistung 40 °C / 45 °C (2)													
Heizleistung	kW	4,90	6,80	8,30	8,20	10,20	10,20	13,00	13,00	14,20	14,20	16,20	16,20
Leistungsaufnahme	kW	1,17	1,66	1,90	2,05	2,50	2,60	3,45	3,45	3,84	3,84	4,49	4,49
Stromaufnahme gesamt im Heizbetrieb	A	4,58	7,23	9,15	-	12,36	4,10	15,93	5,29	19,13	6,35	21,51	7,14
COP	W/W	4,20	4,10	4,36	4,00	4,08	3,92	3,77	3,77	3,70	3,70	3,61	3,61
Wasserdurchsatz Verdampfer	l/h	860	1.191	1.452	1.435	1.782	1.782	2.268	2.269	2.477	2.477	2.823	2.823
Nutzförderhöhe	kPa	83,0	75,0	65,0	66,0	51,0	51,0	38,0	41,0	33,0	33,0	20,0	20,0
Leistungen im Kühlbetrieb 23 °C / 18 °C (3)													
Kühlleistung	kW	5,00	6,50	8,30	8,30	10,20	10,20	12,00	12,00	13,70	13,90	15,50	15,40
Leistungsaufnahme	kW	0,96	1,28	1,56	1,64	2,00	2,13	2,45	2,61	3,00	3,32	3,60	4,05
Stromaufnahme gesamt im Kühlbetrieb	A	3,75	6,04	7,09	-	8,97	2,98	11,72	3,89	13,96	4,63	17,48	5,80
EER	W/W	5,20	5,10	5,32	5,06	5,10	4,79	4,90	4,60	4,57	4,19	4,31	3,80
Wasserdurchsatz Verdampfer	l/h	854	1.112	1.422	1.422	1.750	1.750	2.060	2.060	2.354	2.388	2.665	2.648
Nutzförderhöhe	kPa	83,0	77,0	66,0	66,0	52,0	52,0	49,0	49,0	37,0	36,0	26,0	26,0
Leistungen im Heizleistung 30 °C / 35 °C (4)													
Heizleistung	kW	5,00	6,00	8,20	8,20	10,20	10,20	12,00	12,00	14,20	14,20	15,70	15,70
Leistungsaufnahme	kW	0,93	1,11	1,54	1,62	2,02	2,06	2,43	2,49	2,99	3,09	3,45	3,57
Stromaufnahme gesamt im Heizbetrieb	A	3,62	5,49	7,46	-	9,93	3,30	12,08	4,01	14,74	4,89	16,48	5,47
COP	W/W	5,40	5,40	5,32	5,06	5,05	4,95	4,94	4,82	4,75	4,60	4,55	4,40
Wasserdurchsatz Verdampfer	l/h	874	1.048	1.429	1.429	1.776	1.776	2.088	2.088	2.468	2.468	2.726	2.726
Nutzförderhöhe	kPa	83,0	79,0	66,0	66,0	51,0	51,0	47,0	48,0	33,0	33,0	23,0	23,0

(1) Daten EN 14511:2022; Anlagenseitiger Wärmetauscher 12 °C / 7 °C; Frischluft 35 °C

(2) Daten EN 14511:2022; Wasser anlagenseitiger Wärmetauscher 40 °C / 45 °C; Außentemperatur 7 °C.t.k. / 6 °C.f.k.

(3) Daten EN 14511:2022; Anlagenseitiger Wärmetauscher 23 °C / 18 °C; Frischluft 35 °C

(4) Daten EN 14511:2022; Wasser anlagenseitiger Wärmetauscher 30 °C / 35 °C; Außentemperatur 7 °C.t.k. / 6 °C.f.k.

TECHNISCHE DATEN

HMI

		HMI080	HMI100	HMI100T	HMI120	HMI120T	HMI140	HMI140T	HMI160	HMI160T
Elektrische Daten										
Nennstromaufnahme (1)	A	10,4	23,0	12,0	25,0	12,0	29,0	12,0	29,0	12,0
Verdichter										
Typ	Typ	Rotary DC Inverter	Rotary DC Inverter	Rotary DC Inverter	Rotary DC Inverter	Rotary DC Inverter	Rotary DC Inverter	Rotary DC Inverter	Rotary DC Inverter	Rotary DC Inverter
Anzahl	nr.	1	1	1	1	1	1	1	1	1
Kreise	nr.	1	1	1	1	1	1	1	1	1
Kältemittel	Typ	R32	R32	R32	R32	R32	R32	R32	R32	R32
Kühlmittelfüllung gesamt (2)	kg	0,90	2,20	2,20	2,20	2,20	2,20	2,20	2,20	2,20
GWP		675,0	675,0	675,0	675,0	675,0	675,0	675,0	675,0	675,0
CO ₂ -Äquivalent	tCO ₂ eq	0,61	1,49	1,49	1,49	1,49	1,49	1,49	1,49	1,49
Anlagenseitiger Wärmetauscher										
Typ	Typ	Platten	Platten	Platten	Platten	Platten	Platten	Platten	Platten	Platten
Anzahl	nr.	1	1	1	1	1	1	1	1	1
Anschlüssen (in/out)	Typ	Gas femmina	Gas femmina	Gas femmina	Gas femmina	Gas femmina	Gas femmina	Gas femmina	Gas femmina	Gas femmina
Durchmesser (in)	Ø	1"	1"	1"	1"	1"	1"	1"	1"	1"
Durchmesser (out)	Ø	1"	1"	1"	1"	1"	1"	1"	1"	1"
Ventilator										
Typ	Typ	Axial	Axial	Axial	Axial	Axial	Axial	Axial	Axial	Axial
Ventilatormotor	Typ	IEC-Ventilatoren	IEC-Ventilatoren	IEC-Ventilatoren	IEC-Ventilatoren	IEC-Ventilatoren	IEC-Ventilatoren	IEC-Ventilatoren	IEC-Ventilatoren	IEC-Ventilatoren
Anzahl	nr.	1	1	1	1	1	1	1	1	1
Luftdurchsatz	m ³ /h	2600	4500	4500	4500	4500	4500	4500	4500	4500
Schalldaten im Kühlbetrieb gemessen										
Schalldruck (1 m)	dB(A)	53,0	56,0	56,0	56,0	56,0	57,0	57,0	59,0	59,0
Schalldaten im Heizbetrieb gemessen										
Schallleistung	dB(A)	65,0	69,0	69,0	69,0	69,0	70,0	70,0	72,0	72,0
Schalldruck (1 m)	dB(A)	51,0	54,0	54,0	54,0	54,0	55,0	55,0	57,0	57,0
Spannungsversorgung										
Spannungsversorgung	V/Ph/Hz	220-240V ~ 50Hz	220-240V ~ 50Hz	380-415V 3N ~ 50Hz	220-240V ~ 50Hz	380-415V 3N ~ 50Hz	220-240V ~ 50Hz	380-415V 3N ~ 50Hz	220-240V ~ 50Hz	380-415V 3N ~ 50Hz

(1) Die Nennleistungsaufnahme (Nennstromaufnahme) entspricht der maximalen Leistungsaufnahme (maximalen Stromaufnahme) des Systems gemäß Normen EN 60335-1 und EN 60335-2-40.

(2) Der in der Tabelle angeführte Kältemittelinhalt ist ein vorläufiger Schätzwert. Der endgültige Wert der Kältemittelmenge wird auf dem Typenschild des Geräts angeführt. Für genauere Informationen wenden Sie sich bitte an den Hersteller.

HMI_1

		HMI041	HMI061	HMI081	HMI081T	HMI101	HMI101T	HMI121	HMI121T	HMI141	HMI141T	HMI161	HMI161T
Elektrische Daten													
Nennstromaufnahme (1)	A	11,0	11,0	23,0	8,0	25,0	9,0	29,0	11,5	30,0	12,0	30,0	12,5
Verdichter													
Typ	Typ	Rotierend DC inverter	Rotierend DC inverter	Rotierend DC inverter	Rotierend DC inverter	Rotierend DC inverter	Rotierend DC inverter	Rotierend DC inverter	Rotierend DC inverter	Rotierend DC inverter	Rotierend DC inverter	Rotierend DC inverter	Rotierend DC inverter
Anzahl	nr.	1	1	1	1	1	1	1	1	1	1	1	1
Kreise	nr.	1	1	1	1	1	1	1	1	1	1	1	1
Kältemittel	Typ	R32	R32	R32	R32	R32	R32	R32	R32	R32	R32	R32	R32
Kühlmittelfüllung gesamt (2)	kg	0,95	0,95	1,60	1,60	1,60	1,60	2,20	2,20	2,20	2,20	2,20	2,20
GWP		675,0	675,0	675,0	675,0	675,0	675,0	675,0	675,0	675,0	675,0	675,0	675,0
CO ₂ -Äquivalent	tCO ₂ eq	0,64	0,64	1,08	1,08	1,08	1,08	1,49	1,49	1,49	1,49	1,49	1,49
Anlagenseitiger Wärmetauscher													
Typ	Typ	Platten	Platten	Platten	Platten	Platten	Platten	Platten	Platten	Platten	Platten	Platten	Platten
Anzahl	nr.	1	1	1	1	1	1	1	1	1	1	1	1
Anschlüssen (in/out)	Typ	Gas femmina	Gas femmina	Gas femmina	Gas femmina	Gas femmina	Gas femmina	Gas femmina	Gas femmina	Gas femmina	Gas femmina	Gas femmina	Gas femmina
Durchmesser (in)	Ø	1"	1"	1"	1"	1"	1"	1"	1"	1"	1"	1"	1"
Durchmesser (out)	Ø	1"	1"	1"	1"	1"	1"	1"	1"	1"	1"	1"	1"
Ventilator													
Typ	Typ	Axial	Axial	Axial	Axial	Axial	Axial	Axial	Axial	Axial	Axial	Axial	Axial
Ventilatormotor	Typ	IEC-Ventilatoren	IEC-Ventilatoren	IEC-Ventilatoren	IEC-Ventilatoren	IEC-Ventilatoren	IEC-Ventilatoren	IEC-Ventilatoren	IEC-Ventilatoren	IEC-Ventilatoren	IEC-Ventilatoren	IEC-Ventilatoren	IEC-Ventilatoren
Anzahl	nr.	1	1	1	1	1	1	1	1	1	1	1	1
Luftdurchsatz	m ³ /h	3200	3200	5800	5800	5800	5800	5051	5051	5051	5051	5051	5051
Schalldaten im Heizbetrieb gemessen													
Schallleistung	dB(A)	58,0	58,0	68,0	68,0	68,0	68,0	68,0	68,0	68,0	68,0	68,0	68,0
Schalldruck (1 m)	dB(A)	52,0	53,0	56,0	56,0	56,0	56,0	58,0	58,0	59,0	59,0	59,0	59,0
Spannungsversorgung													
Spannungsversorgung	V/Ph/Hz	230V ~ 50Hz	230V ~ 50Hz	230V ~ 50Hz	400V 3N ~ 50Hz	230V ~ 50Hz	400V 3N ~ 50Hz	230V ~ 50Hz	400V 3N ~ 50Hz	230V ~ 50Hz	400V 3N ~ 50Hz	230V ~ 50Hz	400V 3N ~ 50Hz

(1) Die Nennleistungsaufnahme (Nennstromaufnahme) entspricht der maximalen Leistungsaufnahme (maximalen Stromaufnahme) des Systems gemäß Normen EN 60335-1 und EN 60335-2-40.

(2) Der in der Tabelle angeführte Kältemittelinhalt ist ein vorläufiger Schätzwert. Der endgültige Wert der Kältemittelmenge wird auf dem Typenschild des Geräts angeführt. Für genauere Informationen wenden Sie sich bitte an den Hersteller.

ENERGIEDATEN

HMI

Energiedaten

		HMI080	HMI100	HMI100T	HMI120	HMI120T	HMI140	HMI140T	HMI160	HMI160T
SEER - 12/7 (EN14825: 2018)										
SEER	W/W	5,05	4,47	4,53	4,47	4,58	4,58	4,58	4,58	4,55
Saisonale Effizienz	%	199,00	176,00	178,00	176,00	180,00	180,00	180,00	180,00	179,00
Leistungen bei durchschnittlichen Klimabedingungen (average) - 55 °C (1)										
Energieeffizienzklasse		A++	A++	A++	A++	A++	A++	A++	A++	A++
Pdesignh	kW	7,00	8,00	8,00	10,00	10,00	11,00	11,00	13,00	13,00
SCOP	W/W	3,25	3,23	3,28	3,23	3,23	3,20	3,20	3,20	3,20
ηsh	%	127,00	126,00	128,00	126,00	126,00	125,00	125,00	125,00	125,00

(1) Wirkungsgrade in Anwendungen für mittlere Temperatur (55°C)

HMI_1

Energiedaten

		HMI041	HMI061	HMI081	HMI081T	HMI101	HMI101T	HMI121	HMI121T	HMI141	HMI141T	HMI161	HMI161T
SEER - 12/7 (EN14825: 2018)													
SEER	W/W	4,83	4,95	5,00	4,83	5,05	4,85	4,93	4,77	4,90	4,75	4,80	4,68
Saisonale Effizienz	%	190,00	195,00	197,00	190,00	199,00	191,00	194,00	188,00	193,00	187,00	189,00	184,00
Leistungen bei durchschnittlichen Klimabedingungen (average) - 55 °C (1)													
Energieeffizienzklasse		A++	A++	A+++	A++	A+++	A++	A++	A+++	A++	A+++	A++	A+++
Pdesignh	kW	5,00	5,00	9,00	9,00	10,00	10,00	12,00	12,00	13,00	13,00	14,00	14,00
SCOP	W/W	3,50	3,50	3,70	3,45	3,88	3,58	3,80	3,83	3,75	3,83	3,73	3,83
ηsh	%	137,00	137,00	145,00	135,00	152,00	140,00	149,00	150,00	147,00	150,00	146,00	150,00
Leistungen bei durchschnittlichen Klimabedingungen (average) - 35 °C (2)													
Energieeffizienzklasse		A+++	A+++	A+++	A+++	A+++	A+++	A+++	A+++	A+++	A+++	A+++	A+++
Pdesignh	kW	5,00	6,00	8,00	8,00	10,00	9,00	12,00	12,00	13,00	13,00	14,00	13,00
SCOP	W/W	4,88	5,05	4,50	4,47	3,88	4,80	4,77	4,58	4,70	3,83	4,68	4,55
ηsh	%	192,00	199,00	177,00	176,00	152,00	189,00	188,00	180,00	185,00	150,00	184,00	179,00

(1) Wirkungsgrade in Anwendungen für mittlere Temperatur (55°C)

(2) Wirkungsgrade in Anwendungen für Niedertemperatur Temperatur (35°C)

Die Energiekennzahlen bei niedriger Temperatur sind keine Eurovent-zertifizierten Daten.

ABMESSUNGEN

HMI

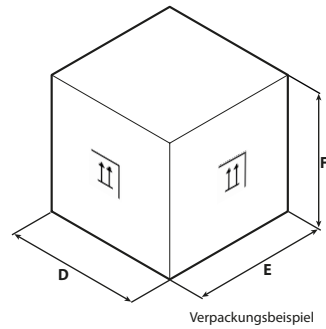
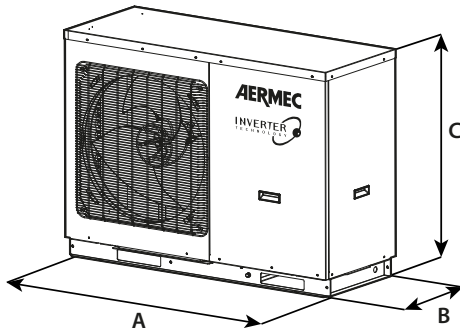

Verpackungsbeispiel

		HMI080	HMI100	HMI100T	HMI120	HMI120T	HMI140	HMI140T	HMI160	HMI160T
Abmessungen und gewicht										
A	mm	1150	1200	1200	1200	1200	1200	1200	1200	1200
B	mm	345	460	460	460	460	460	460	460	460
C	mm	758	878	878	878	878	878	878	878	878
D	mm	1260	1295	1295	1295	1295	1295	1295	1295	1295
E	mm	490	595	595	595	595	595	595	595	595
F	mm	900	1.020	1.020	1.020	1.020	1.020	1.020	1.020	1.020
Nettogewicht	kg	96,0	151,0	151,0	151,0	151,0	151,0	151,0	151,0	151,0
Gewicht für den Transport	kg	109,0	166,0	166,0	166,0	166,0	166,0	166,0	166,0	166,0

HMI_1

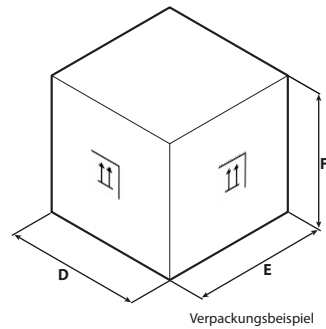
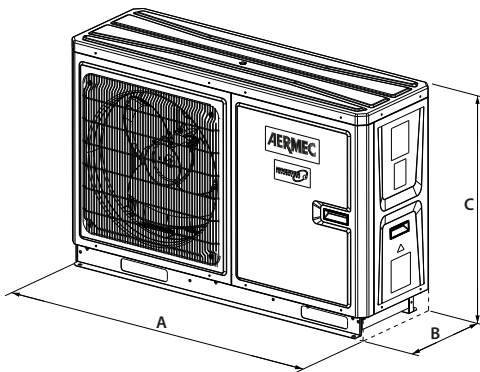

Verpackungsbeispiel

		HMI041	HMI061	HMI081	HMI081T	HMI101	HMI101T	HMI121	HMI121T	HMI141	HMI141T	HMI161	HMI161T
Abmessungen und gewicht													
A	mm	1150	1150	1206	1206	1206	1206	1206	1206	1206	1206	1206	1206
B	mm	365	365	445	445	445	445	445	445	445	445	445	445
C	mm	750	750	880	880	880	880	880	880	880	880	880	880
D	mm	1258	1258	1338	1338	1338	1338	1338	1338	1338	1338	1338	1338
E	mm	503	503	553	553	553	553	553	553	553	553	553	553
F	mm	900	900	1.020	1.020	1.020	1.020	1.020	1.020	1.020	1.020	1.020	1.020
Nettogewicht	kg	90,0	90,0	114,0	128,0	114,0	128,0	132,0	138,0	132,0	138,0	132,0	138,0
Gewicht für den Transport	kg	106,0	106,0	133,0	146,0	133,0	146,0	150,0	156,0	150,0	156,0	150,0	156,0

Aermec behält sich das Recht vor, als notwendig erachtete Änderungen im Sinne einer Verbesserung des Produkts jederzeit auch mit Änderung der technischen Daten vorzunehmen.

Aermec S.p.A.
Via Roma, 996 - 37040 Bevilacqua (VR) - Italia
Tel. 0442633111 - Telefax 044293577
www.aermec.com