

# NSMJ 1251-6102

## Enfriadora condensado en aire

Potencia frigorífica 293,1 ÷ 1416,1 kW

- **Batería de microcanales**
- **Funcionamiento hasta 50 °C de temperatura de aire externo**
- **Elevadas eficiencias con cargas parciales**
- **modo Night mode**



### DESCRIPCIÓN

Enfriadoras, diseñadas y fabricadas para satisfacer las necesidades de climatización de los ambientes residenciales y comerciales, o para la refrigeración de los complejos industriales.

Son unidades exteriores con compresores de rosca inverter, ventiladores axiales, baterías de microcanal e intercambiadores tubulares.

En las unidades (con desrecalentador o recuperador total) se tiene además la posibilidad de producir agua caliente gratuitamente.

El bastidor, la estructura y los paneles son de acero galvanizado tratado con pinturas de poliéster RAL 9003.

### VERSIONES

- A** Elevada eficacia
- E** Elevada eficacia silenciosa

### CARACTERÍSTICAS

#### Campo de funcionamiento

Se garantiza el funcionamiento a plena carga hasta 50 °C de temperatura externa, dependiendo del tamaño y la versión. Para información más detallada, remitirse a la documentación técnica o al software de selección.

#### Unidades con 1 / 2 circuitos frigoríficos

La gama consta de unidades con 1–2 circuitos frigoríficos. Las unidades, dependiendo del tamaño, son de circuito simple o doble y están equipadas con compresores inverter para garantizar la máxima eficiencia tanto a plena carga como a carga parcial.

#### Baterías de microcanal en aluminio

Las baterías de condensación de aluminio de microcanal aseguran altos niveles de eficiencia, reducidas cantidades de refrigerante y menor peso de la unidad. El tratamiento "O" disponible con configurador garantiza una alta resistencia a la corrosión incluso en los entornos más agresivos.

#### Control de la temperatura de condensación

Dispositivo para el control electrónico de condensación de serie, para funcionamiento incluso con bajas temperaturas, que permite adaptar el caudal de aire a la demanda efectiva de la instalación, beneficiándose con la reducción del consumo.

#### Refrigerante R513A (XP10)

Gracias al refrigerante R513A (XP10), el impacto medioambiental de las unidades se reduce considerablemente.

Combinando una carga de refrigerante reducida con un bajo potencial de calentamiento global (GWP), estas unidades se distinguen por sus bajos valores de CO<sub>2</sub> equivalente.

#### Válvula de expansión electrónica

Su uso de la válvula de expansión electrónica aporta notables beneficios, especialmente cuando la unidad trabaja con cargas parciales, pues mejora la eficiencia energética de la unidad.

#### Kit hidráulico integrado

El grupo hidráulico integrado opcional contiene los principales componentes hidráulicos; está disponible en diferentes configuraciones con una o dos bombas, alta o baja prevalencia, para disponer también de una solución que permita un ahorro económico y que facilite la instalación final.

#### Versión silenciada

**Los compresores de las versiones "E" silenciadas tienen un revestimiento especial que les permite amortiguar más el ruido percibido en aproximadamente 4 dB**

#### CONTROL PCO<sup>5</sup>

Regulación mediante microprocesador, con teclado Touch Screen de 7" que permite navegar de modo intuitivo en las distintas pantallas, modificar los parámetros operativos y visualizar en forma gráfica del comportamiento de algunas magnitudes en tiempo real, y una completa gestión de alarmas y su historia.

- La posibilidad de controlar dos unidades en paralelo Máster - Slave
- La presencia de un reloj de programación permite configurar las franjas horarias de funcionamiento y un eventual segundo set-point.
- La termostatación se efectúa según la lógica proporcional integral, en función de la temperatura de salida del agua.
- **Modalidad night mode:** sólo en las versiones **no silenciadas** es posible configurar un perfil de funcionamiento silenciado, útil por ejemplo de noche para un mayor confort acústico, pero que garantiza siempre el rendimiento incluso en los momentos de máxima carga.

## ACCESORIOS

**AER485P1:** Interfaz RS-485 para sistemas de supervisión con protocolo MOD-BUS. Se ha previsto 1 accesorio por tarjeta de control de la unidad.

**AERBAC-ONE:** Interfaz de comunicación Ethernet para protocolos Bacnet/IP y Modbus TCP/IP, protocolo HTTPS para interfaz web, protocolos de comunicación cifrados y gestión de credenciales de acceso gestionados de acuerdo con los estándares más recientes. Se incluye 1 accesorio por cada tarjeta de control de la unidad.

**AERBACP:** Interfaz de comunicación Ethernet para protocolos Bacnet/IP y Modbus TCP/IP. Se ha previsto 1 accesorio por tarjeta de control de la unidad.

**AERNET:** El dispositivo permite el control de la gestión y la monitorización remota de un refrigerador con un PC, smartphone o tablet mediante la conexión Cloud. AERNET desempeña la función de Máster, mientras que cada unidad conectada se configura como Slave hasta un máximo de 6 tarjetas de control. La conexión se realiza con cable y/o llave USB. No hay conectividad Wi-Fi disponible. Además, con un simple clic es posible guardarse en el propio terminal un archivo log con todos los datos de las unidades conectadas para posibles post análisis. Con la compra del Router, el Cliente se beneficia de un periodo gratuito

de 24 meses durante el cual puede utilizar el Servicio Aernet sin coste adicional. Al final de este periodo inicial, el Servicio puede renovarse suscribiéndose por un periodo de 1, 2 ó 3 años. Para más detalles sobre costes y modalidades de renovación, póngase en contacto con nuestras oficinas o consulte la documentación técnica disponible en nuestro sitio web [www.aermec.com](http://www.aermec.com).

**MULTICHILLER-EVO:** Sistema de control para mando, encendido y apagado de cada enfriadora en una instalación en la cual estén instalados varios aparatos simultáneamente (máx. n° 9), asegurando siempre el caudal constante hacia los evaporadores.

**AVX.:** Soportes antivibración con muelle.

## ACCESORIOS MONTADOS DE FÁBRICA

**GP\_:** Kit rejillas anti-intrusión

**KRS:** Resistencia eléctrica intercambiadores

**XLA:** kit que permite ampliar el rango de funcionamiento de la unidad de -10 °C a -20 °C de aire exterior, con la ayuda de una resistencia eléctrica para la carpintería y un aislante especial para el evaporador, que aseguran el correcto funcionamiento de la unidad incluso a estas temperaturas.

## COMPATIBILIDAD ACCESORIOS

Modelo	Ver	1251	1601	1801	2352	2802	3202	3802	4102	4402	4802	5202	5702	6102
AER485P1	A,E	.	.	.										
AER485P1 x n° 2	A,E				.	.	.	.	.	.	.	.	.	.
AERBAC-ONE	A,E	.	.	.										
AERBAC-ONE x n° 2	A,E				.	.	.	.	.	.	.	.	.	.
AERBACP	A,E	.	.	.										
AERBACP x n° 2	A,E				.	.	.	.	.	.	.	.	.	.
AERNET	A,E	.	.	.	.	.	.	.	.	.	.	.	.	.
MULTICHILLER-EVO	A,E	.	.	.	.	.	.	.	.	.	.	.	.	.

x\_ cantidad del accesorio que debe preverse

### Soportes anti vibración

Ver	1251	1601	1801	2352	2802	3202	3802	4102	4402	4802	5202	5702	6102
Kit hidrónico integrado: 00, DA, DB, DC, DD, DE, DF, DG, DH, DI, DJ, PA, PB, PC, PD, PE, PF, PG, PH, PI, PJ, TF, TG, TH, TI, TJ	A, E	AVX. (1)	AVX. (1)	AVX. (1)	AVX. (1)	AVX. (1)	AVX. (1)	AVX. (1)	AVX. (1)	AVX. (1)	AVX. (1)	AVX. (1)	AVX. (1)

(1) Contacto con nuestra sede central.

### Kit rejillas anti-intrusión

Ver	1251	1601	1801	2352	2802	3202	3802	4102	4402	4802	5202	5702	6102
A, E	GP4V	GP4V	GP5V	GP5V	GP6V	GP7V	GP8V	GP9V	GP10V	GP11V	GP11V	GP11V	GP11V

El fondo gris indica los accesorios instalados de fábrica

### Resistencia intercambiador

Ver	1251	1601	1801	2352	2802	3202	3802	4102	4402	4802	5202	5702	6102
A, E	KRS22	KRS23	KRS23	KRS23	KRS23	KRS24	KRS24	KRS24	KRS24	KRS24	KRS24	KRS24	KRS24

El fondo gris indica los accesorios instalados de fábrica

### Kit para baja temperatura

Ver	1251	1601	1801	2352	2802	3202	3802	4102	4402	4802	5202	5702	6102
Ventiladores: K	A, E	XLA	XLA	XLA	XLA	XLA	XLA	XLA	XLA	XLA	XLA	XLA	XLA

## CONFIGURADOR

Campo	Descripción
1,2,3,4	NSMJ
5,6,7,8	Tamaño 1251, 1601, 1801, 2352, 2802, 3202, 3802, 4102, 4402, 4802, 5202, 5702, 6102
9	Modelo
°	Sólo frío
10	Recuperación de calor
D	Con desrecalentador (1)
°	Sin recuperación de calor
11	Versión
A	Elevada eficacia
E	Elevada eficacia silenciosa
12	Baterías
I	De cobre - aluminio
O	Aluminio microcanal pintado
R	De cobre - de cobre
V	De cobre - Aluminio tratado
°	Aluminio microcanal
13	Ventiladores
K	Inverter plus
°	Estándar con DCPX

Campo	Descripción
<b>14</b>	<b>Alimentación</b>
°	400V ~ 3 50Hz con fusibles
<b>15,16</b>	<b>Kit hidrónico integrado</b>
00	Sin kit hidrónico integrado
PA	Bomba A
PB	Bomba B
PC	Bomba C
PD	Bomba D
PE	Bomba E
PF	Bomba F
PG	Bomba G
PH	Bomba H
PI	Bomba I
PJ	Bomba J (2)
DA	Bomba A + bomba de reserva
DB	Bomba B + bomba de reserva
DC	Bomba C + bomba de reserva
DD	Bomba D + bomba de reserva
DE	Bomba E + bomba de reserva
DF	Bomba F + bomba de reserva
DG	Bomba G + bomba de reserva
DH	Bomba H + bomba de reserva
DI	Bomba I + bomba de reserva
DJ	Bomba J + bomba de reserva (2)
TF	Bomba doble F
TG	Bomba doble G
TH	Bomba doble H
TI	Bomba doble I
TJ	Bomba doble J

(1) En la entrada del intercambiador se debe garantizar siempre una temperatura del agua no inferior a 35 °C si se trabaja con temperaturas bajas del agua producida en el circuito primario.

(2) Para todas las combinaciones con la bomba J, le rogamos que se ponga en contacto con nuestra sede central.

## DATOS DE LAS PRESTACIONES

### NSMJ - A/E

Tamaño	1251	1601	1801	2352	2802	3202	3802	4102	4402	4802	5202	5702	6102		
<b>Ventiladores: K</b>															
<b>Rendimientos en enfriamiento 12 °C / 7 °C (1)</b>															
Potencia frigorífica	A,E	kW	299,8	394,9	474,0	609,2	708,1	794,6	876,2	949,7	1036,0	1159,9	1253,3	1334,0	1416,2
Potencia absorbida	A,E	kW	90,1	118,2	146,2	187,8	219,2	242,8	272,3	300,5	314,1	358,6	410,3	436,6	497,7
Corriente total absorbida en frío	A,E	A	143,90	189,40	231,00	312,60	358,20	394,20	438,90	480,80	509,90	582,80	655,20	707,40	793,90
EER	A,E	W/W	3,33	3,34	3,24	3,24	3,23	3,27	3,22	3,16	3,30	3,23	3,05	3,06	2,85
Caudal de agua lado instalación	A,E	l/h	51.598	67.906	81.513	104.750	121.732	136.609	150.646	163.292	178.121	199.409	215.428	229.337	243.450
Pérdidas de carga lado instalación	A,E	kPa	68	28	41	31	27	29	35	49	57	42	27	56	35

(1) Datos EN 14511:2022; Agua intercambiador lado instalación 12 °C / 7 °C; Aire exterior 35 °C

Tamaño	1251	1601	1801	2352	2802	3202	3802	4102	4402	4802	5202	5702	6102		
<b>Ventiladores: °</b>															
<b>Rendimientos en enfriamiento 12 °C / 7 °C (1)</b>															
Potencia frigorífica	A,E	kW	293,1	384,8	461,6	583,3	678,3	761,3	840,0	911,4	1000,3	1117,2	1204,6	1277,5	1351,4
Potencia absorbida	A,E	kW	93,3	122,2	151,4	195,1	226,6	249,8	280,6	309,0	325,2	371,3	425,8	453,4	516,2
Corriente total absorbida en frío	A,E	A	157,20	204,00	249,50	328,50	374,90	411,30	459,00	502,30	536,60	612,90	689,10	744,50	832,90
EER	A,E	W/W	3,14	3,15	3,05	2,99	2,99	3,05	2,99	2,95	3,08	3,01	2,83	2,82	2,62
Caudal de agua lado instalación	A,E	l/h	50.437	66.180	79.378	100.283	116.610	130.873	144.418	156.708	171.985	192.062	207.062	219.629	232.300
Pérdidas de carga lado instalación	A,E	kPa	65	27	38	28	25	27	32	45	53	39	25	51	32

(1) Datos EN 14511:2022; Agua intercambiador lado instalación 12 °C / 7 °C; Aire exterior 35 °C

## ÍNDICES ENERGÉTICOS (REG. 2016/2281 UE)

### Datos Índices Energéticos

Tamaño	1251	1601	1801	2352	2802	3202	3802	4102	4402	4802	5202	5702	6102		
<b>Ventiladores: K</b>															
<b>SEER - 12/7 (EN14825: 2018)</b>															
SEER	A,E	W/W	5,35	5,10	5,07	5,36	5,23	5,29	5,25	5,21	5,33	5,31	5,20	5,31	5,18
Eficiencia estacional	A,E	%	210,85	201,15	199,84	211,28	206,28	208,74	206,96	205,51	210,29	209,31	205,10	209,29	204,20
Water Regulation (1)	A,E	tipo	VW/VO	VW/VO	VW/VO	VW/VO	VW/VO	VW/VO	VW/VO	VW/VO	VW/VO	VW/VO	VW/VO	VW/VO	VW/VO
<b>SEER - 23/18 (EN14825: 2018)</b>															
SEER	A,E	W/W	6,78	6,42	6,22	6,63	6,52	6,59	6,44	6,37	6,54	6,47	6,31	6,35	6,15
Eficiencia estacional	A,E	%	268,37	253,86	245,74	262,01	257,82	260,77	254,54	251,71	258,43	255,83	249,60	250,95	243,12
Water Regulation (1)	A,E	tipo	VW/FO	VW/FO	VW/FO	VW/FO	VW/FO	VW/FO	VW/FO	VW/FO	VW/FO	VW/FO	VW/FO	VW/FO	VW/FO

(1) VW/VO: caudal de agua variable/temperatura de salida variable; FW/VO: caudal de agua fijo/temperatura de salida variable; VW/FO: caudal de agua variable/temperatura de salida fija; FW/FO: caudal de agua fijo/temperatura de salida fija.

Tamaño			1251	1601	1801	2352	2802	3202	3802	4102	4402	4802	5202	5702	6102
<b>SEPR - (EN 14825: 2018)</b>															
SEPR	A,E	W/W	7,40	6,94	6,82	7,55	7,31	7,35	7,31	7,17	7,43	7,28	7,01	7,14	6,89
Water Regulation (1)	A,E	tipo	FW/VO	FW/VO	FW/VO	FW/VO	FW/VO	FW/VO	FW/VO	FW/VO	FW/VO	FW/VO	FW/VO	FW/VO	FW/VO

(1) VW/VO: caudal de agua variable/temperatura de salida variable; FW/VO: caudal de agua fijo/temperatura de salida variable; VW/FO: caudal de agua variable/temperatura de salida fija; FW/FO: caudal de agua fijo/temperatura de salida fija.

Tamaño			1251	1601	1801	2352	2802	3202	3802	4102	4402	4802	5202	5702	6102
<b>Ventiladores: °</b>															
<b>SEER - 12/7 (EN14825: 2018)</b>															
SEER	A,E	W/W	5,07	5,03	4,98	4,93	4,98	5,04	5,00	4,96	5,05	5,01	5,03	5,03	4,97
Eficiencia estacional	A,E	%	199,65	198,30	196,05	194,10	196,34	198,62	196,81	195,31	198,96	197,55	198,24	198,11	195,73
Water Regulation (1)	A,E	tipo	VW/VO	VW/VO	VW/VO	VW/VO	VW/VO	VW/VO	VW/VO	VW/VO	VW/VO	VW/VO	VW/VO	VW/VO	VW/VO
<b>SEER - 23/18 (EN14825: 2018)</b>															
SEER	A,E	W/W	6,43	6,32	6,11	6,02	6,13	6,24	6,07	6,00	6,12	6,05	6,02	5,93	5,83
Eficiencia estacional	A,E	%	254,17	249,67	241,22	237,70	242,28	246,41	239,60	237,18	242,00	239,08	237,98	234,10	230,31
Water Regulation (1)	A,E	tipo	VW/VO	VW/VO	VW/VO	VW/VO	VW/VO	VW/VO	VW/VO	VW/VO	VW/VO	VW/VO	VW/VO	VW/VO	VW/VO

Tamaño			1251	1601	1801	2352	2802	3202	3802	4102	4402	4802	5202	5702	6102
<b>SEPR - (EN 14825: 2018)</b>															
SEPR	A,E	W/W	7,00	6,84	6,74	6,71	6,77	6,80	6,77	6,66	6,84	6,74	6,70	6,60	6,46
Water Regulation (1)	A,E	tipo	FW/VO	FW/VO	FW/VO	FW/VO	FW/VO	FW/VO	FW/VO	FW/VO	FW/VO	FW/VO	FW/VO	FW/VO	FW/VO

(1) VW/VO: caudal de agua variable/temperatura de salida variable; FW/VO: caudal de agua fijo/temperatura de salida variable; VW/FO: caudal de agua variable/temperatura de salida fija; FW/FO: caudal de agua fijo/temperatura de salida fija.

## DATOS ELÉCTRICOS

Tamaño			1251	1601	1801	2352	2802	3202	3802	4102	4402	4802	5202	5702	6102
<b>Ventiladores: K</b>															
<b>Datos eléctricos</b>															
Corriente máxima (FLA)	A,E	A	261,6	301,6	392,0	492,0	582,4	592,8	763,2	773,6	944,0	954,4	954,4	1.094,4	1.094,4
Corriente de arranque (LRA)	A,E	A	61,6	61,6	72,0	292,0	342,4	352,8	443,2	453,6	544,0	554,4	554,4	624,4	624,4

Tamaño			1251	1601	1801	2352	2802	3202	3802	4102	4402	4802	5202	5702	6102
<b>Ventiladores: °</b>															
<b>Datos eléctricos</b>															
Corriente máxima (FLA)	A,E	A	251,2	291,2	379,0	479,0	566,8	574,6	742,4	750,2	918,0	925,8	925,8	1.065,8	1.065,8
Corriente de arranque (LRA)	A,E	A	51,2	51,2	59,0	279,0	326,8	334,6	422,4	430,2	518,0	525,8	525,8	595,8	595,8

## DATOS TÉCNICOS GENERALES

### Circuito frigorífico

Tamaño			1251	1601	1801	2352	2802	3202	3802	4102	4402	4802	5202	5702	6102
<b>Ventiladores: K, °</b>															
<b>Compresor</b>															
Tipo	A,E	tipo	Screw												
Regulación compresor	A,E	tipo	Inverter												
número	A,E	n°	1	1	1	2	2	2	2	2	2	2	2	2	2
Circuitos	A,E	n°	1	1	1	2	2	2	2	2	2	2	2	2	2
Refrigerante	A,E	tipo	R513A												
Carga refrigerante total (1)	A,E	kg	28,00	28,00	30,00	78,00	106,00	104,00	122,00	136,00	136,00	178,00	178,00	188,00	188,00
Potencial de calentamiento global (GWP)	A,E		631												
CO <sub>2</sub> equivalente	A,E	tCO <sub>2</sub> eq	17,70	17,70	18,90	49,20	66,90	65,60	77,00	85,80	85,80	112,30	112,30	118,60	118,60

(1) La carga indicada en la tabla es un valor estimado y preliminar. El valor final de la carga de refrigerante se puede encontrar en la placa de características de la unidad. Para más información, póngase en contacto con la oficina central.

### Intercambiador lado instalación

Tamaño			1251	1601	1801	2352	2802	3202	3802	4102	4402	4802	5202	5702	6102
<b>Ventiladores: K, °</b>															
<b>Intercambiador lado instalación</b>															
Tipo	A,E	tipo	Hilera de tubos												
número	A,E	n°	1	1	1	1	1	1	1	1	1	1	1	1	1
Conexiones (in/out)	A,E	tipo	Junta acanalada												
Diámetro (in/out)	A,E	Ø	5"	6"	6"	6"	6"	8"	8"	8"	8"	10"	10"	10"	10"

### Datos ventiladores

Tamaño			1251	1601	1801	2352	2802	3202	3802	4102	4402	4802	5202	5702	6102
<b>Ventiladores: K</b>															
<b>Ventilador</b>															
Tipo	A,E	tipo	Axial												
Motor del ventilador	A,E	tipo	Inverter												
número	A,E	n°	8	8	10	10	12	14	16	18	20	22	22	22	22
Caudal de aire	A,E	m <sup>3</sup> /h	138.854	138.854	173.568	204.264	245.117	285.970	326.823	367.676	408.529	449.382	449.382	449.382	449.382
<b>Ventiladores: °</b>															
<b>Ventilador</b>															
Tipo	A,E	tipo	Axial												

Tamaño			1251	1601	1801	2352	2802	3202	3802	4102	4402	4802	5202	5702	6102
Motor del ventilador	A,E	tipo	On-Off con DCPX												
número	A,E	n°	8	8	10	10	12	14	16	18	20	22	22	22	22
Caudal de aire	A,E	m³/h	122.738	122.738	153.422	153.580	184.296	215.012	245.729	276.445	307.161	337.877	337.877	337.877	337.877

## Datos de sonido

Tamaño			1251	1601	1801	2352	2802	3202	3802	4102	4402	4802	5202	5702	6102
--------	--	--	------	------	------	------	------	------	------	------	------	------	------	------	------

### Ventiladores: K

#### Datos de sonido calculados en funcionamiento en frío (1)

Nivel de potencia sonora	A	dB(A)	96,7	97,9	98,1	99,4	100,0	100,9	100,9	101,0	102,1	103,0	103,8	103,8	103,8
	E	dB(A)	92,3	96,0	96,1	94,7	97,2	98,1	98,2	98,6	99,7	100,0	101,0	101,0	101,0
Nivel de presión sonora (10 m)	A	dB(A)	64,3	65,5	65,6	66,8	67,4	68,1	68,0	68,0	69,0	69,7	70,5	70,5	70,5
	E	dB(A)	59,9	63,6	63,6	62,1	64,6	65,3	65,3	65,6	66,6	66,7	67,7	67,7	67,7

(1) Potencia sonora: medida sobre la base en función de las mediciones efectuadas según la normativa UNI EN ISO 9614-2, cumpliendo con lo requerido por la Certificación Eurovent.; Presión sonora: medida en funcionamiento en frío en campo libre, a 10 m de distancia de la superficie externa de la unidad (según la normativa UNI EN ISO 3744)

Tamaño			1251	1601	1801	2352	2802	3202	3802	4102	4402	4802	5202	5702	6102
--------	--	--	------	------	------	------	------	------	------	------	------	------	------	------	------

### Ventiladores: °

#### Datos de sonido calculados en funcionamiento en frío (1)

Nivel de potencia sonora	A	dB(A)	97,1	98,2	98,5	99,7	100,2	101,2	101,2	101,3	102,3	103,2	104,0	104,0	104,0
	E	dB(A)	92,4	95,7	95,9	94,6	96,8	97,8	97,9	98,4	99,3	99,6	100,6	100,6	100,6
Nivel de presión sonora (10 m)	A	dB(A)	64,8	65,9	66,0	67,1	67,6	68,4	68,3	68,3	69,2	70,0	70,8	70,8	70,8
	E	dB(A)	60,0	63,4	63,4	62,0	64,2	65,0	65,0	65,3	66,2	66,4	67,4	67,4	67,4

(1) Potencia sonora: medida sobre la base en función de las mediciones efectuadas según la normativa UNI EN ISO 9614-2, cumpliendo con lo requerido por la Certificación Eurovent.; Presión sonora: medida en funcionamiento en frío en campo libre, a 10 m de distancia de la superficie externa de la unidad (según la normativa UNI EN ISO 3744)

## DIMENSIONES

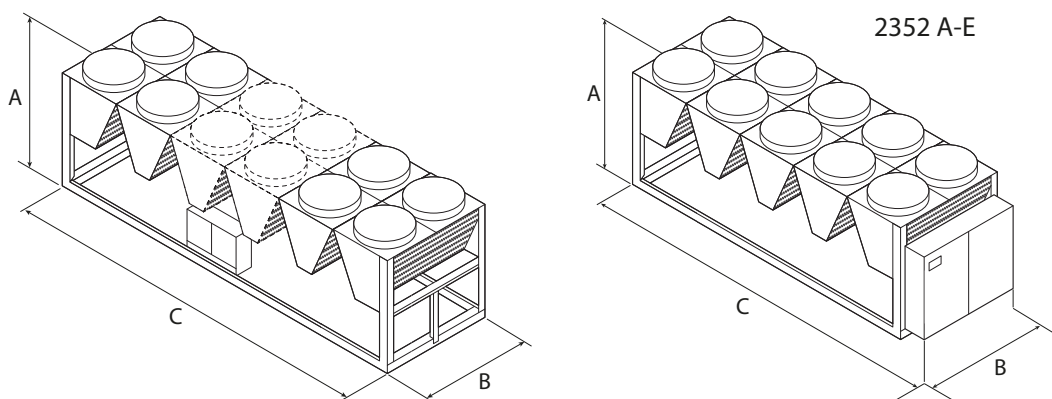

Tamaño			1251	1601	1801	2352	2802	3202	3802	4102	4402	4802	5202	5702	6102
--------	--	--	------	------	------	------	------	------	------	------	------	------	------	------	------

### Ventiladores: K

#### Dimensiones y pesos

A	A,E	mm	2.520	2.520	2.520	2.520	2.520	2.520	2.520	2.520	2.520	2.520	2.520	2.520	2.520
B	A,E	mm	2.200	2.200	2.200	2.200	2.200	2.200	2.200	2.200	2.200	2.200	2.200	2.200	2.200
C	A,E	mm	4.760	4.760	5.950	6.500	7.140	8.330	9.520	10.710	11.900	13.090	13.090	13.090	13.090

Tamaño			1251	1601	1801	2352	2802	3202	3802	4102	4402	4802	5202	5702	6102
--------	--	--	------	------	------	------	------	------	------	------	------	------	------	------	------

### Ventiladores: °

#### Dimensiones y pesos

A	A,E	mm	2.450	2.450	2.450	2.450	2.450	2.450	2.450	2.450	2.450	2.450	2.450	2.450	2.450
B	A,E	mm	2.200	2.200	2.200	2.200	2.200	2.200	2.200	2.200	2.200	2.200	2.200	2.200	2.200
C	A,E	mm	4.760	4.760	5.950	6.500	7.140	8.330	9.520	10.710	11.900	13.090	13.090	13.090	13.090

Tamaño			1251	1601	1801	2352	2802	3202	3802	4102	4402	4802	5202	5702	6102
--------	--	--	------	------	------	------	------	------	------	------	------	------	------	------	------

### Kit hidráulico integrado: 00

#### Pesos

Peso en vacío	A	kg	3.831	4.240	4.656	6.203	7.108	7.431	8.733	9.564	9.659	11.135	11.331	11.329	11.458
	E	kg	4.133	4.542	4.958	6.806	7.711	8.034	9.337	10.168	10.262	11.974	12.170	12.168	12.297
Peso en función	A	kg	3.911	4.494	4.910	6.524	7.418	7.718	9.263	10.082	10.176	12.067	12.263	12.246	12.376
	E	kg	4.213	4.796	5.212	7.128	8.021	8.322	9.866	10.685	10.779	12.906	13.102	13.085	13.214

Aermec se reserva el derecho de efectuar, en cualquier momento, todas las modificaciones que considere necesarias para mejorar el producto, modificando eventualmente los datos técnicos correspondientes.

**Aermec S.p.A.**  
Via Roma, 996 - 37040 Bevilacqua (VR) - Italia  
Tel. 0442633111 - Telefax 044293577  
www.aermec.com